

РУССКИЙ

Canon

PowerShot SX100 IS

Руководство пользователя камеры



Начало работы

Дополнительные сведения

Элементы камеры и их назначение

Основные операции

Широко используемые функции съемки

Съемка с помощью диска установки режима

Различные способы съемки

Воспроизведение/стирание

Параметры печати/передачи

Подключение к телевизору

Устранение неполадок

Список сообщений

Приложение

Обязательно ознакомьтесь с мерами предосторожности (стр. 176–185).

DiGiC III



Exif Print



Порядок операций и справочные руководства

Предусмотрены следующие Руководства. Обращайтесь к ним по мере необходимости в соответствии с приведенной ниже схемой.

 : Содержится в этом Руководстве

Проверка комплекта поставки

Начало работы (стр. 7)

Рассматривается выполнение различных операций от установки элементов питания и карт памяти до установки даты и времени, съемки, воспроизведения и стирания изображений, а также простая печать.

Дополнительные сведения (стр. 37)

Приводятся названия компонентов камеры и более подробные инструкции по съемке и воспроизведению. Содержится информация по более сложным операциям с камерой.

Подключение камеры к другому устройству

- Подключение к принтеру
- Подключение к телевизору
- Подключение к компьютеру



Руководство по началу работы



Руководство по прямой печати



Вводное руководство по программному обеспечению

Проверка комплектности

Ниже показан комплект поставки. Если чего-либо не хватает, обращайтесь в магазин, в котором была приобретена камера.

1 Камера



2 Щелочные элементы питания типа AA (×2)



3 Карта памяти (16 Мбайт)



4 Интерфейсный кабель IFC-400PCU

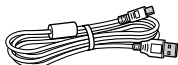

5 Аудио/видеокабель AVC-DC300

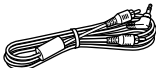

6 Наручный ремень WS-200



7 Компакт-диск Canon Digital Camera Solution Disk



8 Гарантийный талон



9 Руководства пользователя



- Руководство по началу работы



- Компакт-диск Canon Digital Camera Manuals Disk (с руководствами)

Карта памяти, входящая в комплект поставки камеры, может не обеспечивать полное использование возможностей камеры.



С этой камерой можно использовать карты памяти SD, SDHC (SD High Capacity – SD большой емкости), MultiMediaCards, MMCplus и HC MMCplus. В настоящем Руководстве для этих карт памяти используется общий термин «карта памяти».

Содержание

Разделы, помеченные символом ☆, содержат сводные перечни или таблицы функций камеры или операций.

Обязательно прочитайте эти параграфы

6

Начало работы	7
Подготовка	8
Съемка фотографий (режим AUTO)	14
Просмотр фотографий	17
Съемка видеofilмов ( Стандартный режим)	18
Просмотр видеofilмов	20
Стирание	21
Печать	22
Загрузка изображений в компьютер	24
Состав системы	32

Дополнительные сведения

37

Элементы камеры и их назначение

38

Использование диска управления	41
Кнопка 	42
Индикаторы	43
Функция энергосбережения	43

Основные операции







44





☆ Меню и настройки	44
☆ Меню и настройки по умолчанию	46
Использование ЖК-монитора	51
Яркость ЖК-монитора	52
Информация, отображаемая на ЖК-мониторе	53
Восстановление значений параметров по умолчанию	58
Форматирование карт памяти	59

Широко используемые функции съемки

60

  Съемка с оптическим зумом	60
---	----

Цифровой зум/Цифровой телеконвертер	61
 Использование вспышки	65
 Съемка крупным планом (Макро)	66
 Использование таймера автоспуска	67
Изменение разрешения (Фотографии)	69
Изменение компрессии (Фотографии)	70
Задание режима открытки	71
Включение даты в данные изображения	72
Настройка функции стабилизации изображения	73
Съемка с помощью диска установки режима	75
<hr/>	
Диск установки режима	75
Режимы съемки для конкретных сюжетов	76
 Съемка видеофильмов	79
 Съемка панорам (Панорамный)	83
P Программная AE	85
Tv Установка выдержки затвора	86
Av Установка величины диафрагмы	88
M Ручная установка выдержки затвора и диафрагмы	90
Различные способы съемки	91
<hr/>	
 Серийная съемка	91
Установка функции уменьшения эффекта «красных глаз»	93
Установка функции синхронизации при длительной выдержке	94
Проверка фокусировки и выражения лиц (Проверка фокусировки)	95
Переключение между режимами фокусировки	97
Выбор режима рамки автофокусировки	98
Выбор объекта для фокусировки (если выбран режим [Опред. лица])	101
Съемка объектов, неподходящих для автофокусировки (фиксация фокусировки, фиксация автофокусировки, ручная фокусировка, безопасная ручная фокусировка)	103
Фиксация экспозиции (Фикс. AE)	107
Фиксация экспозиции при съемке со вспышкой (Фикс. FE)	109
ISO Настройка числа ISO	110
Уменьшение сотрясения камеры при съемке (Сдвиг авт. ISO)	111
 Настройка компенсации экспозиции	114

Переключение режимов замера экспозиции	115
Настройка цветových оттенков (Баланс белого)	116
Съемка в режиме «Мои цвета»	119
Переключение параметров настройки вспышки	121
Настройка компенсации экспозиции при съемке со вспышкой	122
Настройка мощности вспышки	123
Настройка экспозиции для съемки со встроенной вспышкой (Безопасная FE)	124
  Регистрация настройки для кнопки «Печать/загрузка»	125
Задание вспомогательных линий для кадрировки	127
Установка функции автоповорота	128
Создание папки для записи изображений (Папка)	129
Сброс номеров файлов	131
Воспроизведение/стирание	133
<hr/>	
 Увеличение изображений	133
 Одновременный просмотр девяти изображений (Индексный режим)	134
Проверка фокусировки и выражения лиц объектов (экран проверки фокусировки)	135
 Переход между изображениями	138
Просмотр видеофильмов (Панель управления воспроизведением видеофильма)	139
Поворот изображений на мониторе	141
Воспроизведение с использованием эффектов перехода	142
Автоматическое воспроизведение (Автопоказ)	143
Функция коррекции «красных глаз»	144
Изменение размера изображений	149
Добавление звуковых комментариев к изображению	150
Защита изображений	152
Стирание всех изображений	153
Параметры печати/передачи	154
<hr/>	
Задание установок печати DPOF	154
Задание параметров передачи DPOF	159
Подключение к телевизору	161
<hr/>	
Съемка/воспроизведение с помощью телевизора	161

Устранение неполадок	162
Список сообщений	172
Приложение	176
Меры безопасности	176
Предотвращение неполадок	181
Обращение с элементами питания	182
Правила обращения с картами памяти	184
Комплекты питания (продаются отдельно)	186
Использование внешней вспышки (продается отдельно)	189
Замена элемента питания календаря	191
Уход за камерой	193
Технические характеристики	194
Алфавитный указатель	203
★ Функции, доступные в различных режимах съемки	208

■ Условные обозначения

Широко используемые функции съемки | 71

Задание режима открытки

Режим съемки: **P Tv Av M**

Режим: съемка (📷) / воспроизведение (▶)

Доступные режимы съемки: **P Tv Av M**

Эти режимы доступны

Эти режимы недоступны

Выберите:

- Нажмите кнопку **[OK]**
- Кнопкой **[←]** или **[→]** выберите пункт, затем кнопкой **[OK]** или **[→]** выберите значок **[P]**
- Нажмите кнопку **[OK]**

- Непечатаемая область отображается серым цветом.
- Приблизительно 2 млн. записываемых пикселей, для компрессии фиксируется значение **[Хорошо]**.

В этом режиме использование цифрового зума или цифрового телеконвертера невозможно.

: Этим символом обозначается важная информация, относящаяся к работе камеры.

: Этим символом обозначаются сведения, дополняющие основные операции.

Инструкции в данном Руководстве относятся к настройкам камеры, по умолчанию установленным на момент ее приобретения.

Обязательно прочитайте эти параграфы

Тестовые снимки

Перед съемкой важных сюжетов настоятельно рекомендуется снять несколько пробных кадров, чтобы убедиться в правильности работы камеры.

Обратите внимание на то, что компания Canon Inc., ее филиалы и дочерние компании, а также дистрибьюторы не несут никакой ответственности за любой ущерб, обусловленный какой-либо неисправностью камеры и ее принадлежностей (включая карты памяти), приводящей к сбою в записи изображения или к записи изображения не тем способом, на который рассчитан аппарат.

Предостережение в отношении нарушения авторских прав

Обратите внимание, что цифровые камеры Canon предназначены для личного использования и ни при каких обстоятельствах не должны использоваться для целей, нарушающих или противоречащих международным или местным законам и положениям по защите авторских прав. В некоторых случаях копирование с помощью камеры или иного устройства изображений, снятых во время спектаклей или выставок, а также снимков объектов коммерческого назначения может являться нарушением авторских прав или других установленных законодательством прав даже в том случае, если съемка изображения была произведена в целях личного использования.

Ограничения действия гарантии

Условия гарантии на камеру см. в гарантийном талоне на русском языке, входящем в комплект поставки камеры.

Адреса службы поддержки клиентов Canon см. в гарантийном талоне на русском языке.

Температура корпуса камеры

Если камера используется в течение длительного времени, корпус камеры может нагреваться. Помните об этом и соблюдайте осторожность при работе с камерой в течение длительного времени.

ЖК-монитор

Жидкокристаллический монитор изготавливается с использованием высокоточных технологий. Более 99,99% пикселей работают в соответствии с техническими требованиями. Менее 0,01 % пикселей могут иногда не срабатывать или отображаться в виде красных или черных точек. Это не оказывает никакого влияния на записываемое изображение и не является неисправностью.

Видеоформат

Перед использованием камеры совместно с телевизором установите в камере тот формат видеосигнала, который используется в Вашем регионе.

Установка языка меню

Порядок изменения языка меню см. в разделе *Установка языка* (стр. 13).

Начало работы

- Подготовка
- Съемка фотографий
- Просмотр фотографий
- Съемка видеофильмов
- Просмотр видеофильмов
- Стирание
- Печать
- Загрузка изображений в компьютер
- Состав системы

Подготовка

Установка элементов питания

1. Сдвиньте фиксатор крышки отсека элементов питания (1) и, удерживая фиксатор в открытом положении, сдвиньте крышку (2) и откройте ее (3).

Фиксатор крышки отсека элементов питания

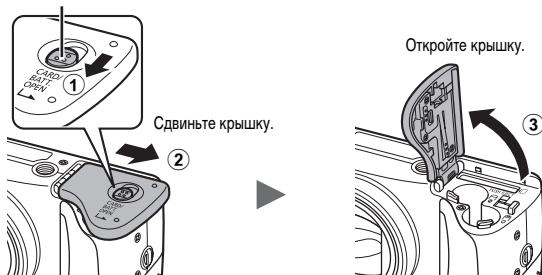

2. Установите два элемента питания.

Отрицательный полюс (-) Положительный полюс (+)

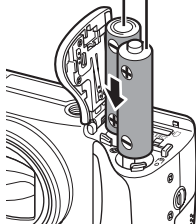

Установите два щелочных элемента питания типа AA, входящие в комплект поставки.

- 3.** Закройте крышку (4), затем нажмите на крышку и сдвиньте ее до щелчка в фиксаторах (5).

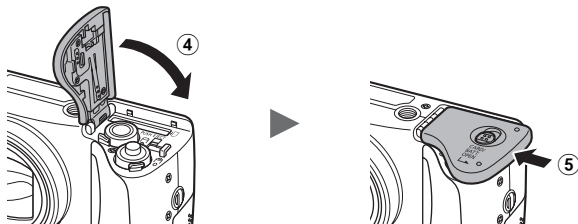

■ Закрепление ремня

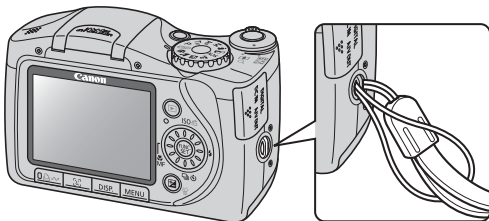

Во избежание падения камеры во время работы с ней рекомендуется надевать наручный ремень.

Установка карты памяти

1. Сдвиньте фиксатор крышки отсека элементов питания (1) и, удерживая фиксатор в открытом положении, сдвиньте крышку (2) и откройте ее (3).

Фиксатор крышки отсека элементов питания

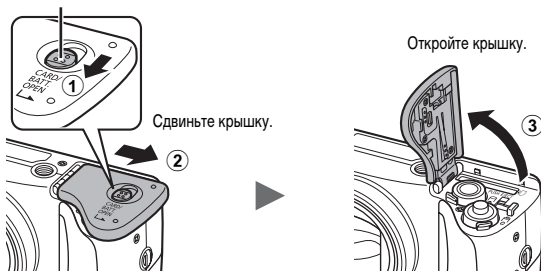

2. Установите карту памяти до фиксации со щелчком.

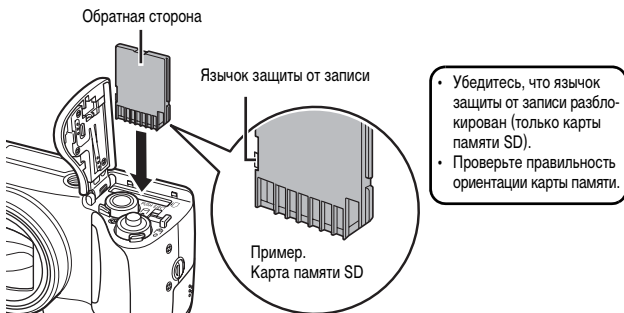

- 3.** Закройте крышку (4), затем нажмите на крышку и сдвиньте ее до щелчка в фиксаторах (5).

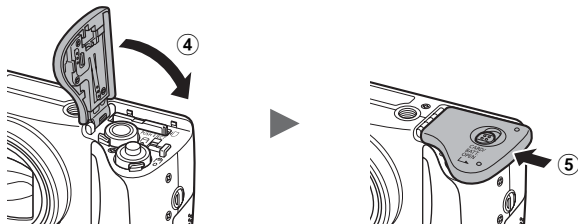

■ Извлечение карты памяти

Пальцем нажмите на карту памяти до щелчка в фиксаторах, затем отпустите ее.



Установка даты и времени

При первом включении питания отображается меню установки даты/времени. Установите дату и время, как описано в шагах 3 и 4 приведенной ниже последовательности операций.

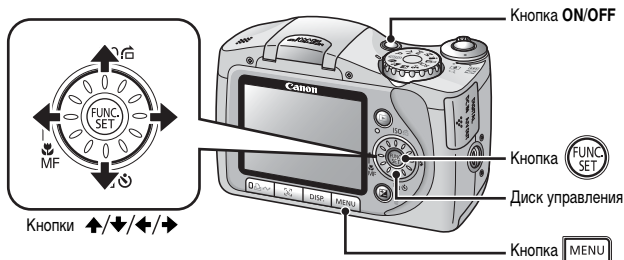

1. Нажмите кнопку ON/OFF.

2. Выберите пункт [Дата/Время].

1. Нажмите кнопку .
2. Кнопкой или выберите меню (Настройка).
3. Кнопкой или выберите пункт [Дата/Время].
4. Нажмите кнопку .

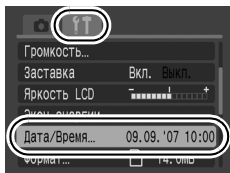

3. Выберите месяц, число, год и время, а также порядок их отображения.

1. Кнопкой или выберите требуемый вариант.
2. Кнопкой или установите значение.
 - Значения также можно задавать, поворачивая диск управления.

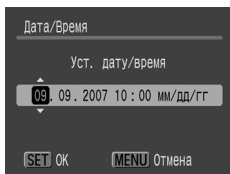

4. Нажмите кнопку .

5. Нажмите кнопку .



Установленные дату и время можно впечатывать в изображения (стр. 72).

Установка языка

Можно изменить язык, на котором на ЖК-мониторе отображаются меню и сообщения.

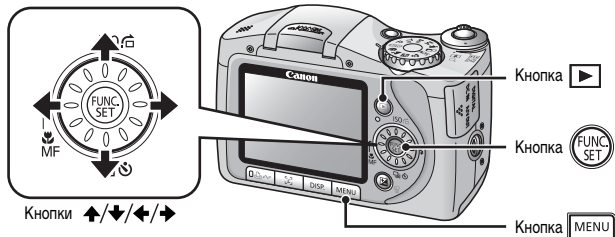

1. Нажмите кнопку (Воспроизведение).
2. Удерживая нажатой кнопку , нажмите кнопку .
3. Кнопками , , и выберите язык.
4. Нажмите кнопку .

Съемка фотографий (Режим **AUTO**)

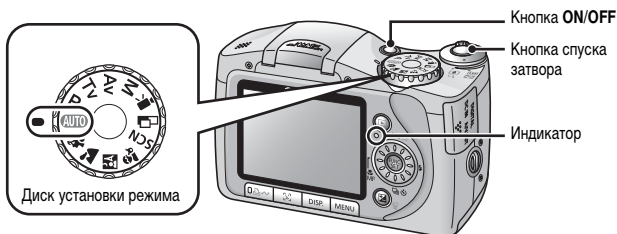

1. Нажмите кнопку **ON/OFF**.

- Воспроизводится звук включения питания, и на ЖК-монитор выводится заставка.
- Нажмите кнопку **ON/OFF** для выключения камеры.

2. Выберите режим съемки.

1. Поверните диск установки режима в положение **AUTO**.

3. Направьте камеру на объект.



4. Нажмите наполовину кнопку спуска затвора для задания фокусировки.

- После завершения фокусировки подаются два звуковых сигнала и индикатор загорается зеленым светом (оранжевым, если будет использована вспышка).



- Если мигает красный значок , рекомендуется производить съемку со вспышкой (стр. 65) (в режиме **AUTO** также отображается сообщение «Поднимите вспышку»).
- В точке, на которую произведена фокусировка, рамка автофокусировки отображается зеленым цветом.



Рамка автофокусировки

5. Для выполнения съемки полностью нажмите кнопку спуска затвора.

- Подается один звуковой сигнал срабатывания затвора, и производится запись изображения.
- Индикатор мигает зеленым цветом, и файл записывается на карту памяти.



Параметр «Тихо»

Если при включении питания камеры нажать кнопку **DISP.**, для параметра «Тихо» устанавливается значение [Вкл.] и отключаются все звуковые сигналы камеры, кроме предупредительных. Значение этого параметра можно изменить в пункте [Тихо] меню «Настройка» (стр. 48).

Просмотр изображения сразу после съемки (Просмотр снимка)

Сразу после съемки снятое изображение отображается на ЖК-мониторе в течение приблизительно 2 с.

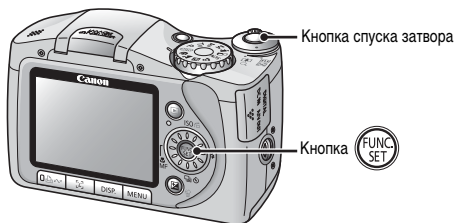

Для продолжения просмотра изображения, выводимого на экран сразу после съемки, можно использовать один из следующих двух способов.

- Удерживайте кнопку спуска затвора полностью нажатой.
- Нажмите кнопку  во время отображения записанного изображения.
 - Подается один звуковой сигнал подтверждения.
 Нажав кнопку спуска затвора, можно произвести съемку даже во время просмотра изображения.

Для завершения просмотра изображения нажмите кнопку спуска затвора наполовину.



Время отображения изображения можно изменить с помощью параметра [Просмотр снимка] в меню «Меню съемки» (стр. 47).

Просмотр фотографий

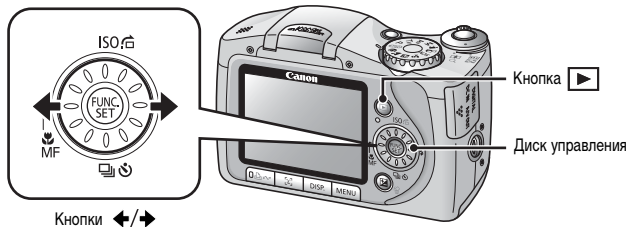

1. Нажмите кнопку ▶ (Воспроизведение).

Отображается последнее записанное изображение.

2. Кнопкой ◀ или ▶ выберите изображение для просмотра.

- Для перемещения к предыдущему изображению служит кнопка ◀, для перемещения к следующему изображению – кнопка ▶.
- Если удерживать кнопку нажатой, переход между изображениями производится быстрее, но их качество будет ниже.
- Изображения также можно выбирать, поворачивая диск управления. При повороте против часовой стрелки отображается предыдущее изображение, по часовой – следующее изображение.



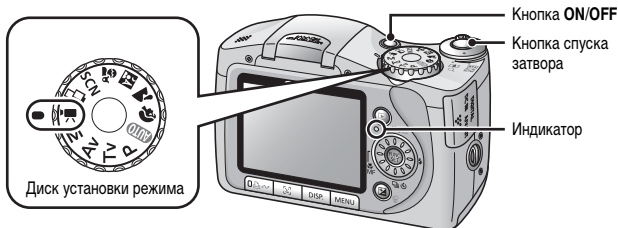

Если производился просмотр изображений, отображается последнее просматривавшееся изображение (возобновление воспроизведения). Если карта памяти была заменена или если изображения с карты памяти редактировались на компьютере, отображается самое новое изображение с карты памяти.

Съемка видеофильмов (Стандартный режим)



1. Нажмите кнопку ON/OFF.

2. Выберите режим съемки.

1. Поверните диск установки режима в положение  (Видео).
2. Убедитесь, что в камере установлен режим  (Стандартный).



3. Направьте камеру на объект.



- Не дотрагивайтесь до микрофона во время съемки.
- Не нажимайте никакие кнопки, кроме кнопки спуска затвора. Звуки нажатия кнопок записываются в видеофильме.

Микрофон

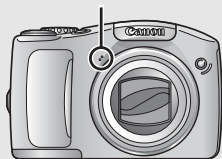

4. Нажмите наполовину кнопку спуска затвора для задания фокусировки.

- После завершения фокусировки подаются два звуковых сигнала и индикатор загорается зеленым светом.
- При наполовину нажатой кнопке спуска затвора автоматически устанавливаются экспозиция, фокус и баланс белого.

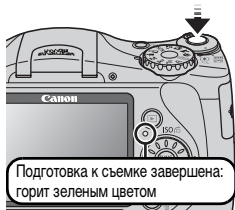

5. Для выполнения съемки полностью нажмите кнопку спуска затвора.

- Начинается запись.
- Во время съемки на ЖК-мониторе отображаются прошедшее время записи и символ [●ЗАП].

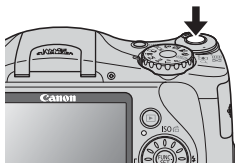

Прошедшее время

6. Для остановки съемки снова полностью нажмите кнопку спуска затвора.

- Индикатор мигает зеленым цветом, и данные записываются на карту памяти.
- Съемка автоматически останавливается по прошествии максимального времени съемки, при переполнении встроенной памяти камеры или при полном заполнении карты памяти.

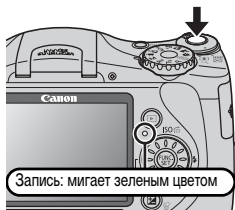

Просмотр видеофильмов

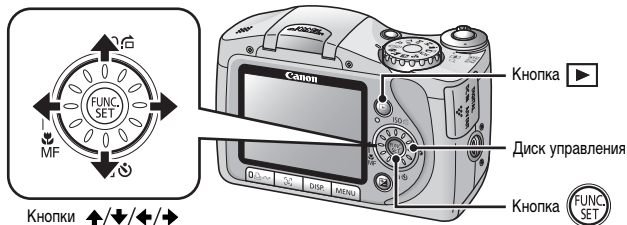

1. Нажмите кнопку (Воспроизведение).

2. Кнопкой или выведите на экран видеофильм и нажмите кнопку .

- Видеофильмы помечаются значком .
- Изображение также можно выбирать, поворачивая диск управления.



3. Кнопкой или выберите значок (Показать) и нажмите кнопку .

- Начинается воспроизведение видеофильма.
- Нажимая кнопку **FUNC./SET** во время просмотра, можно приостанавливать и возобновлять воспроизведение видеофильма.
- С помощью кнопок и можно настраивать громкость воспроизведения.



Стирание

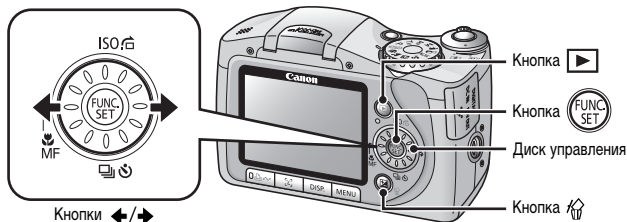

1. Нажмите кнопку (Воспроизведение).
 2. Кнопкой или выберите изображение, которое требуется стереть, и нажмите кнопку .
- Изображение также можно выбирать, поворачивая диск управления.
3. Убедитесь, что выбран вариант [Стереть], и нажмите кнопку .
- Для выхода из операции без выполнения стирания выберите [Отмена].



Помните, что стертые изображения невозможно восстановить. Будьте внимательны при стирании изображений.

Печать

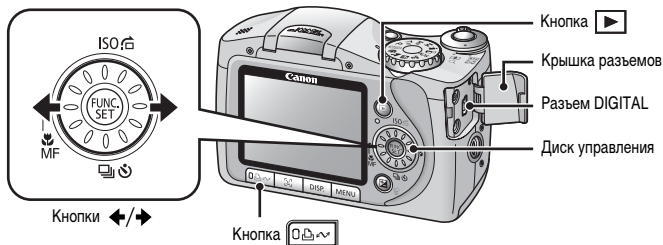

1. Подключите камеру к принтеру, поддерживающему прямую печать*1.

- Откройте крышку разъемов на камере, сдвинув ее влево, и полностью вставьте интерфейсный кабель в разъем.
- Инструкции по подключению см. в руководстве пользователя принтера.



Принтеры марки Canon

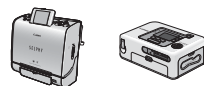

Фотопринтеры Compact Photo Printers серии SELPHY*2

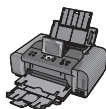







Струйные принтеры

*1 Так как в данной камере используется стандартный протокол (PictBridge), ее можно использовать не только с принтерами марки Canon, но и с другими принтерами, поддерживающими стандарт PictBridge.

*2 Можно также использовать принтеры CP-10/CP-100/CP-200/CP-300.

2. Включите принтер.

3. Для включения камеры нажмите кнопку (Воспроизведение).

- Кнопка  подсвечивается синим цветом.
- При правильном подключении на ЖК-мониторе отображается значок ,  или  (отображаемый значок зависит от подключенного принтера).
- Для видеофильмов отображается значок  .



4. Кнопкой или выберите изображение, которое требуется напечатать, и нажмите кнопку .

- Кнопка  мигает синим цветом, и начинается печать.
- Изображение также можно выбирать, поворачивая диск управления.

После завершения печати выключите камеру и принтер, затем отсоедините интерфейсный кабель.



При отсоединении интерфейсного кабеля от разъема DIGITAL камеры обязательно беритесь за боковые стороны разъема кабеля.

Загрузка изображений в компьютер

Что необходимо подготовить

- Камеру и компьютер
- Компакт-диск Canon Digital Camera Solution Disk, входящий в комплект поставки камеры
- Интерфейсный кабель из комплекта поставки камеры (обязательно используйте только прилагаемый кабель)

Требования к системе

Программное обеспечение следует устанавливать на компьютер, удовлетворяющий следующим минимальным требованиям.

■ Windows

ОС	Windows Vista Windows XP Service Pack 2 Windows 2000 Service Pack 4
Модель компьютера	Перечисленные выше операционные системы (ОС) должны быть установлены на заводе-изготовителе на компьютеры со встроенными USB-портами.
Процессор	Windows Vista : Pentium 1,3 ГГц или более мощный Windows XP/Windows 2000 : Pentium 500 МГц или более мощный
ОЗУ	Windows Vista : не менее 512 Мбайт Windows XP/Windows 2000 : не менее 256 Мбайт
Интерфейс	USB
Свободное пространство на жестком диске	<ul style="list-style-type: none"> • Утилиты Canon Utilities - ZoomBrowser EX : не менее 200 Мбайт - PhotoStitch : не менее 40 Мбайт • TWAIN-драйвер камеры Canon : не менее 25 Мбайт
Дисплей	1024 × 768 пикселей/Среднее (16 бит) или более

■ Macintosh

ОС	Mac OS X (v10.3 – v10.4)
Модель компьютера	Перечисленные выше операционные системы (ОС) должны быть установлены на заводе-изготовителе на компьютеры со встроенными USB-портами.
Процессор	PowerPC G3/G4/G5 или процессор Intel
ОЗУ	Не менее 256 Мбайт
Интерфейс	USB
Свободное пространство на жестком диске	<ul style="list-style-type: none"> • Утилиты Canon Utilities - ImageBrowser : не менее 300 Мбайт - PhotoStitch : не менее 50 Мбайт
Дисплей	1024 × 768 пикселей/32000 цветов или более

Подготовка к загрузке изображений

Программное обеспечение необходимо установить до подключения камеры к компьютеру.

1. Установите программное обеспечение.

■ Windows

1. Установите компакт-диск Canon Digital Camera Solution Disk в дисковод компакт-дисков компьютера.
2. Щелкните мышью на варианте [Easy Installation/Простая установка].
Продолжайте установку в соответствии с сообщениями, выводимыми на экран.



3. После завершения установки щелкните мышью на кнопке [Restart/Перезагрузка] или [Finish/Готово].

После завершения установки отображается кнопка [Restart/Перезагрузка] или [Finish/Готово]. Щелкните мышью на появившейся кнопке.



4. При появлении обычного рабочего стола извлеките компакт-диск из дисковода.

■ Macintosh

Дважды щелкните мышью на значке  в окне компакт-диска. При появлении панели программы установки щелкните мышью на кнопке [Install/Установить]. Следуйте инструкциям, выводимым на экран.



2. Подсоедините камеру к компьютеру.

1. Подсоедините прилагаемый кабель интерфейса к USB-порту компьютера и к разъему DIGITAL камеры.

Откройте крышку разъемов на камере, сдвинув ее влево, и полностью вставьте интерфейсный кабель в разъем.

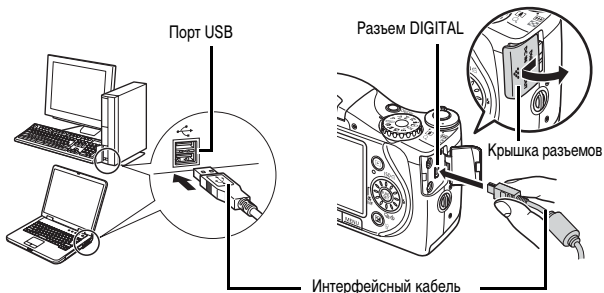

3. Подготовьтесь к загрузке изображений в компьютер.

1. Для включения камеры нажмите кнопку (Воспроизведение).

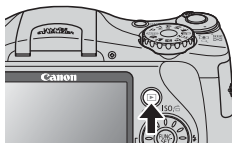

При отсоединении интерфейсного кабеля от разъема DIGITAL камеры обязательно беритесь за боковые стороны разъема кабеля.



В случае появления окна [Digital Signature Not Found/Цифровая подпись не найдена] щелкните мышью на кнопке [Yes/Да]. После подсоединения камеры к компьютеру и открытия соединения будет автоматически завершена установка драйвера USB на компьютер.

■ Windows

Выберите [Canon CameraWindow] и щелкните мышью на кнопке [OK] (только в первый раз).

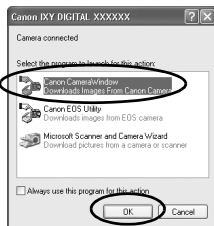

Если показанное выше диалоговое окно не открывается, щелкните мышью на меню [Start/Пуск], выберите [All Programs/Все программы] или [Programs/Программы], затем выберите [Canon Utilities], [CameraWindow], [CameraWindow] и [CameraWindow].

Открывается окно [CameraWindow].



Подготовка к загрузке изображений завершена. Переходите к разделу *Загрузка изображений с помощью камеры* (стр. 29) (кроме ОС Windows 2000).



В случае Windows 2000 можно загружать изображения с помощью компьютера. Подробнее см. *Вводное руководство по программному обеспечению*.

■ Macintosh

После установления соединения между камерой и компьютером открывается показанное справа окно. Если окно не открылось, щелкните мышью на значке [CameraWindow] панели Dock (панель, появляющаяся в нижней части рабочего стола).



Подготовка к загрузке изображений завершена. Переходите к разделу *Загрузка изображений с помощью камеры (Прямая передача)* (стр. 29).



Инструкции по загрузке изображений см. в документе *Вводное руководство по программному обеспечению*.

Загрузка изображений с помощью камеры (Прямая передача)

Перед первой загрузкой изображений с использованием прямой передачи установите программное обеспечение (стр. 25).

Этот способ позволяет загружать изображения с помощью органов управления камеры. (Кроме Windows 2000.)

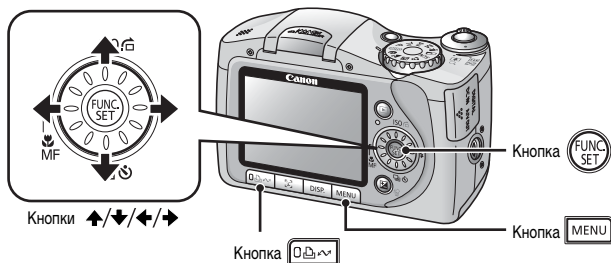

	Все снимки	Передача и сохранение в компьютере всех изображений.
	Новые снимки	Передача и сохранение в компьютере только тех изображений, которые не были переданы ранее.
	DPOF снимки	Передача и сохранение в компьютере только изображений с пометками заказа передачи DPOF.
	Выбор и передача	Передача и сохранение в компьютере одиночных изображений по мере их просмотра и выбора.
	Обои	Передача и сохранение в компьютере одиночных изображений по мере их просмотра и выбора. Переданные изображения отображаются в виде фонового рисунка рабочего стола компьютера.

1. Убедитесь, что на ЖК-мониторе камеры отображается меню [Прямая передача].

- Кнопка  подсвечивается синим цветом.
- Если меню [Прямая передача] не открывается, нажмите кнопку **MENU**.

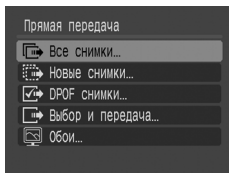

Меню [Прямая передача]

■ Все снимки/Новые снимки/DPOF снимки

2. Кнопкой или выберите значок , или и нажмите кнопку .

- Производится загрузка изображений. Во время загрузки кнопка  мигает синим цветом.
- После завершения загрузки вновь отображается меню [Прямая передача].
- Для отмены загрузки нажмите кнопку **FUNC./SET**.

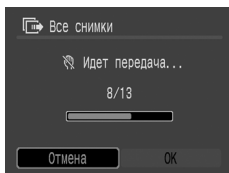

■ Выбор и передача/Обои

2. Кнопкой или выберите значок или и нажмите кнопку .

3. Кнопкой или выберите изображения для загрузки, затем нажмите кнопку .

- Производится загрузка изображений. Во время загрузки кнопка  мигает синим цветом.
- При нажатии кнопки **FUNC./SET** текущая операция загрузки отменяется.



4. После завершения загрузки нажмите кнопку .

Снова открывается меню [Прямая передача].



Для загрузки в компьютер в качестве обоев можно выбирать только изображения JPEG.



Вариант, выбранный кнопкой , сохраняется даже при выключении питания камеры. В следующий раз при открытии меню [Прямая передача] будет активна предыдущая установка. Если в последний раз был выбран вариант [Выбор и передача] или [Обои], сразу же открывается экран выбора изображения.

Щелкните мышью на кнопке [X] в правом нижнем углу окна для закрытия окна CameraWindow, и загруженные изображения будут отображаться на экране компьютера.

■ Windows

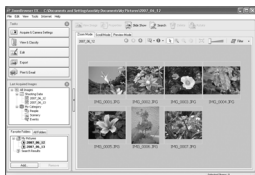

ZoomBrowser EX

■ Macintosh



ImageBrowser

По умолчанию загружаемые в компьютер изображения сохраняются в папку, соответствующую дате съемки.

Состав системы

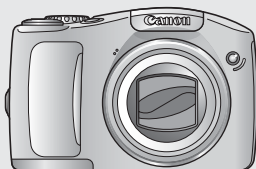
Комплект поставки
камеры

Щелочные элементы
питания типа AA (x2)

Интерфейсный кабель
IFC-400PCU*¹

Карта памяти
(16 Мбайт)

Компакт-диск Canon Digital
Camera Solution Disk

Аудио/видеокабель AVC-DC300*¹

Комплект «Аккумуляторы/
зарядное устройство» СВК4-300*⁵

- Зарядное устройство CB-5AH/
CB-5ANE
- NiMH аккумуляторы NB-3AH типо-
размера AA (x4)
- NiMH аккумуляторы NB4-300
(комплект из 4 шт. типоразмера AA)
также продаются отдельно.
- В этой камере используются два
аккумулятора.

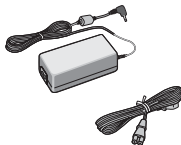
Комплект сетевого питания
ACK800

- Компактный блок питания
CA-PS800
- Кабель питания

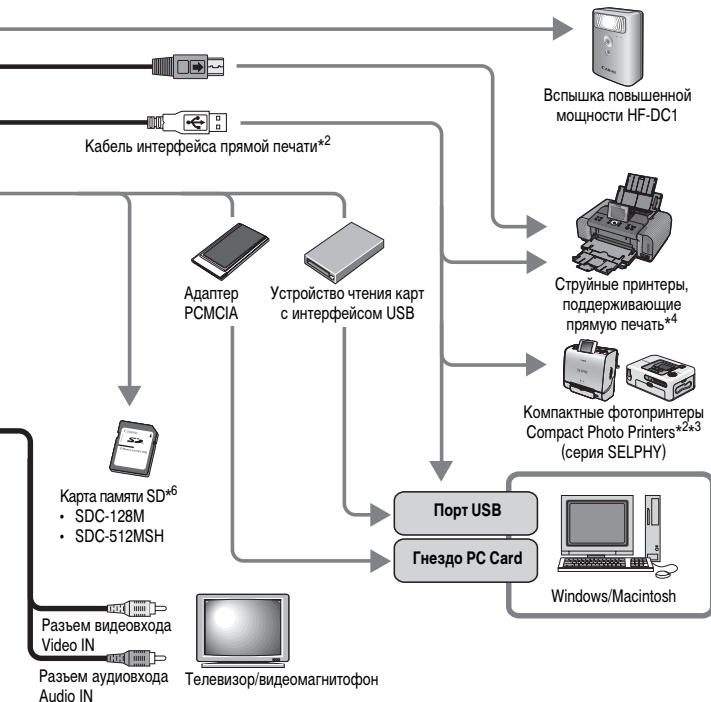

*1 Также продается отдельно.

*2 Дополнительную информацию о принтере см. в Руководстве пользователя принтера.

*3 Данная камера может также подключаться к принтерам CP-10/CP-100/CP-200/CP-300.

*4 Дополнительную информацию о принтере и кабеле интерфейса см. в Руководстве пользователя струйного принтера.

*5 Можно также использовать комплект CBK4-200 (аккумуляторы и зарядное устройство).

*6 В некоторых регионах не продается.

Дополнительные принадлежности

Следующие принадлежности камеры продаются отдельно.

Некоторые принадлежности могут не продаваться в ряде регионов или могут быть уже сняты с продажи.

■ Вспышка

- **Вспышка повышенной мощности HF-DC1**

Эта устанавливаемая на камеру дополнительная вспышка может использоваться для съемки объектов, расположенных дальше зоны действия встроенной вспышки.

■ Источники питания

- **Комплект сетевого питания АСК800**

Этот комплект обеспечивает питание камеры от любой стандартной электрической розетки. Рекомендуется для питания камеры во время длительных сеансов работы или при подключении к компьютеру.

- **Комплект СВК4-300 (аккумуляторы и зарядное устройство)**

Этот специальный комплект питания включает в себя зарядное устройство и четыре NiMH (никель-металлогидридных) аккумулятора типоразмера AA. Удобен при съемке или просмотре большого количества изображений.

- **Комплект NiMH аккумуляторов NB4-300**

Комплект из четырех NiMH аккумуляторов типоразмера AA.
(В этой камере используются два аккумулятора.)

■ Прочие принадлежности

• Карта памяти SD

Карты памяти SD служат для хранения изображений, снятых камерой. Canon выпускает карты емкостью 128 и 512 Мбайт.

• Интерфейсный кабель IFC-400PCU

Этот кабель служит для подключения камеры к компьютеру, к компактному фотопринтеру Compact Photo Printer (серия SELPHY) или к струйному принтеру (см. Руководство пользователя струйного принтера).

• Аудио/видеокабель AVC-DC300

Этот кабель служит для подключения камеры к телевизору.

Принтеры, поддерживающие прямую печать

Компания Canon предлагает для использования с камерой следующие отдельно продаваемые принтеры. Можно просто и быстро распечатывать фотографии, подсоединив камеру к принтеру единственным кабелем. Управление осуществляется кнопками камеры.

- **Компактные фотопринтеры Compact Photo Printers (серия SELPHY)**
- **Струйные принтеры**

За дополнительной информацией обращайтесь к ближайшему дилеру Canon.

Рекомендуется использовать оригинальные дополнительные принадлежности компании Canon.

Данное изделие оптимизировано для работы с оригинальными дополнительными принадлежностями компании Canon. Компания Canon не несет ответственности за любые повреждения данного изделия и/или несчастные случаи, такие, как возгорание и т.п., вызванные неполадками в работе дополнительных принадлежностей сторонних производителей (например, протечка и/или взрыв аккумулятора). Обратите внимание, что гарантия не распространяется на ремонт, связанный с неправильной работой дополнительных принадлежностей сторонних производителей, хотя такой ремонт возможен на платной основе.

Дополнительные сведения

Элементы камеры и их назначение

■ Вид спереди

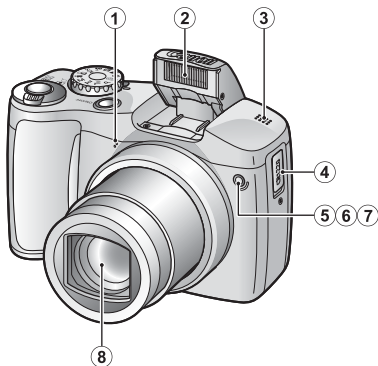

- ① Микрофон (стр. 150)
- ② Вспышка (стр. 65)
- ③ Громкоговоритель
- ④ Держатель элемента питания календаря (стр. 191)
- ⑤ Подсветка AF (стр. 47)
- ⑥ Лампа уменьшения эффекта «красных глаз» (стр. 93)
- ⑦ Лампа таймера автоспуска (стр. 67)
- ⑧ Объектив

■ Вид сзади

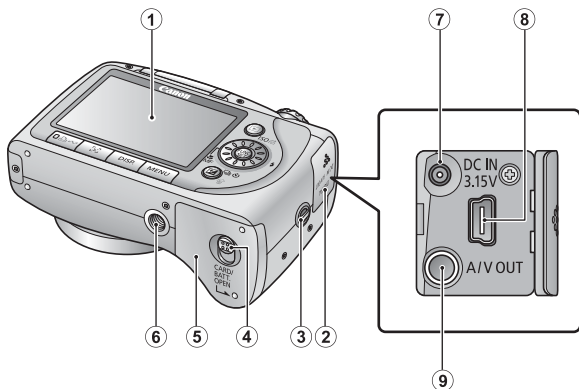

- ① ЖК-монитор (стр. 51)
- ② Крышка разъемов
- ③ Крепление ремня (стр. 9)
- ④ Фиксатор крышки отсека элементов питания (стр. 8, 10)
- ⑤ Крышка гнезда карты памяти/отсека элементов питания (стр. 8, 10)
- ⑥ Штативное гнездо
- ⑦ Разъем DC IN (Вход питания) (стр. 188)
- ⑧ Цифровой разъем DIGITAL (стр. 26)
- ⑨ Разъем A/V OUT (Аудио/видеовыход) (стр. 161)





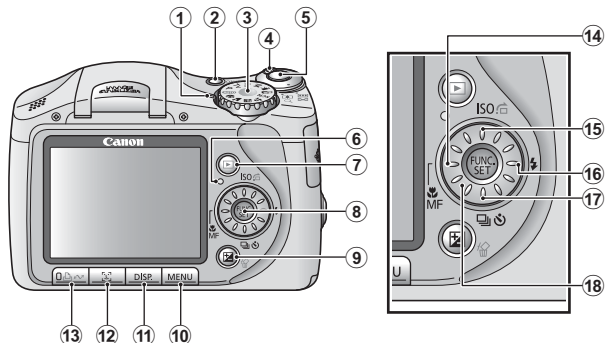

Для защиты от царапин во время транспортировки ЖК-монитор может быть закрыт тонкой пластиковой пленкой. В таком случае перед началом использования камеры удалите пленку.

■ Органы управления



- ① Индикатор питания
- ② Кнопка питания **ON/OFF** (стр. 12)
- ③ Диск установки режима (стр. 14, 18)
- ④ Рычаг зумирования
(стр. 60, 133, 134)
Съемка: (Широкоугольное положение)/
 (Телефото)
Воспроизведение:
 (Индекс)/
 (Увеличение)
- ⑤ Кнопка спуска затвора (стр. 15)
- ⑥ Индикатор (стр. 43)
- ⑦ Кнопка (Воспроизведение) (стр. 17)
- ⑧ Кнопка **FUNC./SET** (Функция/ Установить) (стр. 44)
- ⑨ Кнопка (Экспозиция)/ (Стирание одного изображения) (стр. 114, 21)
- ⑩ Кнопка **MENU** (стр. 45)
- ⑪ Кнопка **DISP.** (стр. 51)
- ⑫ Кнопка (Выбор лица) (стр. 101)
- ⑬ Кнопка (Печать/загрузка) (стр. 22, 29, 154)
- ⑭ Кнопка (Макро)/**MF** (Ручная фокусировка)/ (стр. 66, 105)
- ⑮ Кнопка **ISO**/ (Переход)/ (стр. 110, 138)
- ⑯ Кнопка (Вспышка)/ (стр. 65)
- ⑰ Кнопка (Серийная съемка)/ (Таймер автоспуска)/ (стр. 91, 67)
- ⑱ Диск управления (стр. 41)

Использование диска управления



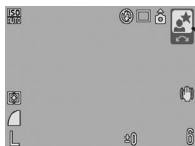
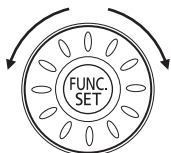

Поворот диска управления против часовой стрелки эквивалентен нажатию кнопки , поворот этого диска по часовой стрелке эквивалентен нажатию кнопки  (при использовании некоторых функций это эквивалентно нажатию кнопки  или ).

Поворачивая диск управления, можно выполнять перечисленные ниже операции.



Если отображается эта стрелка, операция выполняется с помощью диска управления.

■ Функции съемки

- Выбор режимов специального сюжета (стр. 75)
- Выбор  /  /  /  / ISO (стр. 65 – 67, 91, 110)
- Выбор пунктов меню FUNC. (стр. 46)
- Выбор режима видеосъемки (стр. 79)
- Выбор направления съемки в режиме «Панорамный» (стр. 83)
- Выбор выдержки затвора в режиме **Tv** (стр. 86)
- Выбор величины диафрагмы в режиме **Av** (стр. 88)
- Выбор выдержки затвора и величины диафрагмы в режиме **M** (стр. 90)
- Перемещение рамки автофокусировки в режиме «Опред. лица» (стр. 101)
- Настройка фокусировки в режиме ручной фокусировки (стр. 105)
- Настройка экспозиции (стр. 114)

■ Функции воспроизведения

- Выбор изображения в режиме воспроизведения (стр. 17, 133, 134, 138, 144, 149)
- Управление при просмотре видеофильмов (стр. 139)
- Управление звуковыми комментариями (стр. 150)
- Настройка параметров печати DPOF и параметров передачи (стр. 154, 159)

■ Функции съемки и воспроизведения

- Выбор пункта меню (стр. 44, 45)

Кнопка

 Служит для включения и выключения камеры, а также для переключения между режимом съемки и режимом воспроизведения.

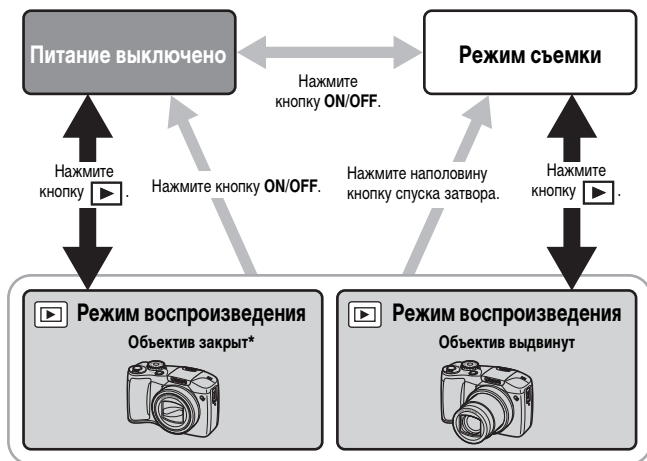
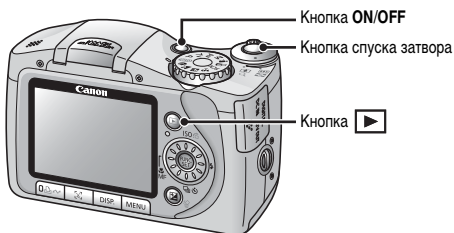

* Задержку закрытия объектива можно изменить с помощью параметра [Закр. объектив] меню  (Настройка) (стр. 50).

Индикаторы

Индикаторы на задней панели камеры загораются или мигают в указанных ниже случаях.

Зеленый:	Камера готова к съемке (подаются два звуковых сигнала*)
Мигающий зеленый:	Запись/чтение/стирание/передача (при подключении к компьютеру) изображения
Оранжевый:	Камера готова к съемке (вспышка включена)
Мигающий оранжевый:	Камера готова к съемке (предупреждение о сотрясении камеры)

* Если камера не может сфокусироваться, она подает два звуковых сигнала.



Если индикатор мигает зеленым цветом, запрещается выполнять перечисленные ниже операции; эти действия могут привести к повреждению данных изображения:

- встряхивать камеру или стучать по ней;
- выключать питание или открывать крышку гнезда карты памяти/отсека элементов питания.

Функция энергосбережения

Камера снабжена функцией энергосбережения. Питание выключается в указанных ниже случаях. Для восстановления питания снова нажмите кнопку **ON/OFF**.

Режим съемки	Камера автоматически выключается приблизительно через 3 мин после последней операции. ЖК-монитор автоматически выключается через 1 мин* после последней операции, даже если для параметра [Автовыключение] задано значение [Выкл.]. (Для включения ЖК-монитора нажмите любую кнопку, кроме кнопки ON/OFF , или измените ориентацию камеры.)
Режим воспроизведения Подсоединен принтер	Камера автоматически выключается приблизительно через 5 мин после последней операции.

* Это время может быть изменено.



- Функция энергосбережения не работает в режиме «Автопоказ» или если камера подключена к компьютеру.
- Настройки функции энергосбережения можно изменить (стр. 49).

Основные операции

Меню и настройки

Настройка режимов съемки или воспроизведения, а также настройка таких параметров, как параметры печати, дата/время и звуковые сигналы камеры, производится с помощью меню FUNC., «Меню съемки», «Меню показа», «Печать» или «Настройка».

■ Кнопка (меню FUNC.)

В этом меню настраиваются многие часто используемые функции съемки.

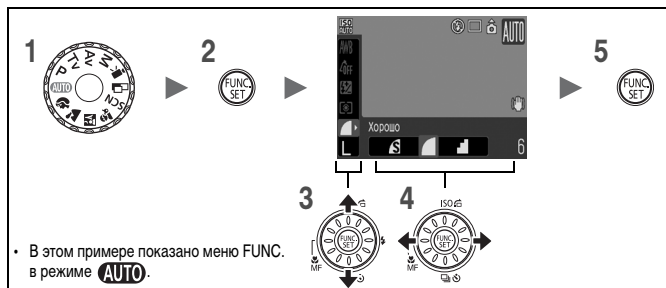

- 1** Поверните диск установки режима в положение требуемого режима съемки.
- 2** Нажмите кнопку .
- 3** Кнопкой **↑** или **↓** выберите требуемый пункт меню.
 - В некоторых режимах съемки часть пунктов меню недоступна.
- 4** Кнопкой **←** или **→** выберите значение для пункта меню.
 - Значения параметров, помеченных символом **DISP.**, можно изменять с помощью кнопки **DISP.**
 - После выбора значения пункта меню можно сразу же произвести съемку, нажав кнопку спуска затвора. После съемки снова открывается данное меню, позволяя быстро настраивать параметры.
 - Для выбора значения пункта меню можно также использовать диск управления.
- 5** Нажмите кнопку .

■ Кнопка **MENU** (меню «Меню съемки», «Меню показа», «Печать» и «Настройка»)

Эти меню позволяют задать удобные настройки для съемки, воспроизведения или печати.

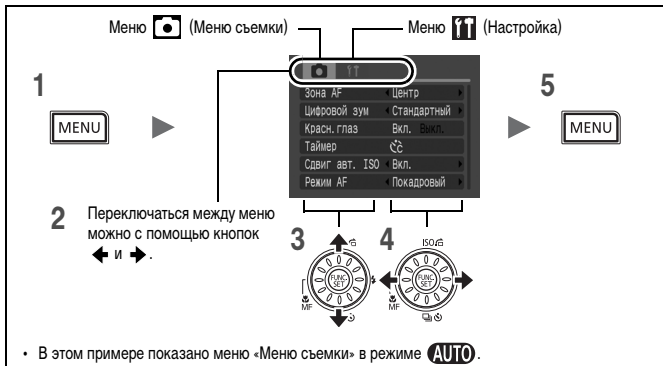

1 Нажмите кнопку **MENU**.

2 Для переключения между меню используйте кнопку ← или →.

- Переключаться между меню можно также с помощью рычага зумирования.
- Отображаются перечисленные ниже меню.
 - Съемка: «Меню съемки»/ «Настройка»
 - Воспроизведение: «Меню показа»/ «Печать»/ «Настройка»

3 Кнопкой ↑ или ↓ выберите требуемый пункт меню.

- В некоторых режимах съемки часть пунктов меню недоступна.
- Пункты меню можно также выбирать с помощью диска управления.

4 Кнопкой ← или → выберите требуемый вариант.

Пункты меню с многоточием (...) можно установить, только открыв следующее меню нажатием кнопки **FUNC./SET**. Еще раз нажмите кнопку **FUNC./SET** для подтверждения настройки, затем нажмите кнопку **MENU** для возврата на экран меню.







5 Нажмите кнопку **MENU**.

Меню и настройки по умолчанию

См. раздел *Функции, доступные в различных режимах съемки*.

Меню FUNC.







Приведенные ниже значки показывают настройки по умолчанию (заводские настройки).

Пункт меню		См. стр.	Пункт меню		См. стр.
	Баланс белого	стр. 116		Компрессия (Фотографии)	стр. 70
	Мои цвета	стр. 119		Разрешение (Фотографии)	стр. 69
	+/- (Вспышка)/ Мощн. вспышки	стр. 121		Разрешение (Видео)	стр. 82
	Режим экспозамера	стр. 115			

Меню съемки

*Настройка по умолчанию

Пункт меню	Возможные значения	Описание/См. стр.
Зона AF	Опред. лица*/Центр (В режимах P , Tv , Av и M по умолчанию используется настройка «Центр».)	стр. 98
Разм. рамки AF	Нормальный*/Малый	стр. 100
Цифровой зум		
(Фотографии)	Стандартный*/Выкл./1.6x/2.0x	стр. 61
(Видео)	Стандартный*/Выкл. (Только в стандартном режиме видеосъемки.)	
Замедл. синхр.	Вкл./Выкл.*	стр. 94
Настр. вспышки	Авто*/Ручной	стр. 121
Красн.глаз	Вкл.*/Выкл.	стр. 93
Безопасная FE	Вкл.*/Выкл.	стр. 124

Пункт меню	Возможные значения	Описание/См. стр.
Таймер		
Задержка	0 – 10*, 15, 20, 30 с	стр. 67
Серия	1 – 10 (по умолчанию – 3 кадра)	
Безопас. сдвиг	Вкл./Выкл.*	стр. 89
Сдвиг авт. ISO	Кнопка  /Вкл./Выкл.*	стр. 111
Зум точки MF	Вкл.*/Выкл.	стр. 105
Безопасная MF	Вкл.*/Выкл.	стр. 106
Режим AF	Непрерывный/Покадровый*	стр. 97
Подсветка AF	Вкл.*/Выкл.	стр. 38
Просмотр снимка	Выкл./2* – 10 с/Удержать	Можно задать время, в течение которого снятое изображение отображается на экране (стр. 16).
Проверка инф.	Выкл.*/Детально/Пров. фокус.	стр. 95
Помощь кадрир.		
(Фотографии)	Выкл.*/Линии сетки/Кадр 3:2/Оба	стр. 127
(Видео)	Выкл.*/Линии сетки	
Режим IS		
(Фотографии)	Непрерывно*/При съемке/ Панорама/Выкл.	стр. 73
(Видео)	Непрерывно*/Выкл.	
Штамп даты	Выкл.*/Дата/Дата и время	стр. 72
Настройка кнопки 	 * /WB/  /T/  / 	стр. 125

Меню показа

Пункт меню	См. стр.
 Автопоказ	стр. 143
 Коррекция кр. глаз	стр. 144
 Изменить размер	стр. 149
 Звук. памятка	стр. 150
 Защита	стр. 152
 Повернуть	стр. 141
 Стереть все	стр. 153
 Заказ на отправку	стр. 159
 Эфф. перехода	стр. 142

Меню «Печать»

Пункт меню	См. стр.
Печатать	стр. 154
Выбор изоб. и кол-ва	
Выбрать все изоб.	
Отменить все отмеч.	
Настройки печати	

Меню «Настройка»



*Настройка по умолчанию

Пункт меню	Возможные значения	Описание/См. стр.
Тихо	Вкл./Выкл.*	Выберите значение [Вкл.] для отключения всех звуковых сигналов, за исключением предупреждений.
Громкость	Выкл./1/2*/3/4/5	Служит для настройки громкости звука при включении, звука нажатия кнопок, звука автоспуска, звука спуска затвора и звука при воспроизведении. Если для параметра [Тихо] задано значение [Вкл.], настройка громкости невозможна.
Громк. старта		Настраивает громкость звукового сигнала при включении камеры.
Громк. работы		Настраивает громкость звукового сигнала, подаваемого при нажатии любой кнопки, кроме кнопки спуска затвора.
Громк. таймера		Настройка громкости звукового сигнала автоспуска, подаваемого за 2 с до спуска затвора.
Громк. затвора		Настройка громкости звукового сигнала, подаваемого при срабатывании затвора. При съемке видеofilьма звуковой сигнал срабатывания затвора не подается.

Пункт меню	Возможные значения	Описание/См. стр.
Громкость		Настройка громкости воспроизведения звука видеofilмов и звуковых памяток.
Заставка	Вкл.*/Выкл.	Задаёт, отображается ли заставка при включении питания камеры.
Яркость LCD	-7 – 0* – +7	Яркость настраивается кнопкой ◀ или ▶. Во время настройки можно контролировать яркость.
Экон.энергии		стр. 43
Автовыключение	Вкл.*/Выкл.	Устанавливает, отключается ли питание камеры автоматически, если в течение заданного времени с камерой не выполняется никаких операций.
Дисплей выкл.	10 с/20 с/30 с/ 1 мин*/2 мин/ 3 мин	Задаёт период времени до выключения ЖК-монитора, если с камерой не выполняется никаких операций.
Дата/Время		стр. 12
Формат		Можно также выбрать низкоуровневое форматирование (стр. 59).
Нумер. файлов	Последоват.*/ Автосброс	стр. 131
Создать папку		стр. 129
Создать новую папку	Флажок установлен (Вкл.)/ Флажок снят (Выкл.)	Во время следующего сеанса съёмки создается новая папка.
Авт. создание	Выкл.*/ Ежедневно/ Понедельник– Воскресенье/ Ежемесячно	Можно также задать время автоматического создания.
Авто поворот	Вкл.*/Выкл.	стр. 128
Ед.изм.расст.	м/см* (м/см) / ft/in (футы/дюймы)	Задаёт единицы измерения длины для шкалы зумирования и индикатора ручной фокусировки (стр. 105).

Пункт меню	Возможные значения	Описание/См. стр.
Закр. объектив	1 мин*/ 0 с	Задаёт задержку закрытия объектива при переключении из режима съёмки в режим воспроизведения.
Язык		стр. 13
Видеосистема	NTSC/PAL	стр. 161
Режим печати	Авто*/ 	См. ниже.
Сбросить всё		стр. 58

Режим печати

Можно изменить способ соединения с принтером для печати. Хотя обычно изменять этот параметр не требуется, выберите  при печати без полей изображения, снятого в режиме  (Широкоэкранный), на широкоформатной бумаге с помощью компактного фотопринтера Canon Compact Photo Printer SELPHY CP750/CP740/CP730/CP720/CP710/CP510/CP520. Так как эта настройка сохраняется даже при выключении питания, для печати изображений любого другого размера, кроме , восстановите режим [Авто] (учтите, что способ соединения невозможно изменить, пока камера подсоединена к принтеру).

Использование ЖК-монитора

1 Нажмите кнопку **DISP.**

- Режим индикации меняется при каждом нажатии кнопки в указанной ниже последовательности.

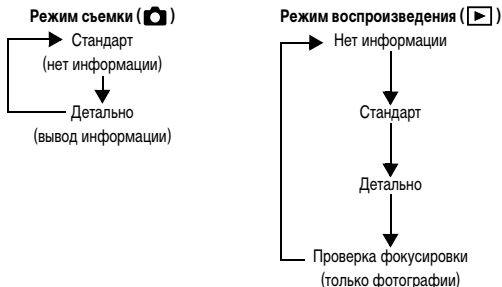

- При изменении какого-либо параметра информация о параметрах съемки отображается в течение приблизительно 6 с независимо от выбранного режима индикации.



В режиме увеличения (стр. 133) или в режиме индексного воспроизведения (стр. 134) ЖК-монитор не переключается в режим детальной индикации или режим проверки фокусировки.

Яркость ЖК-монитора

Яркость ЖК-монитора можно изменить одним из следующих двух способов.

- Изменяя параметры с помощью меню «Настройка» (стр. 48)
- Изменяя параметры с помощью функции быстрого увеличения яркости ЖК-монитора

Нажав кнопку **DISP.** и удерживая ее нажатой более 1 с, можно установить самое высокое значение яркости ЖК-монитора независимо от значения, выбранного в меню «Настройка»*.

- Для восстановления предыдущей настройки яркости еще раз нажмите кнопку **DISP.** и удерживайте ее нажатой более 1 с.
- При следующем включении камеры в меню «Настройка» будет установлено самое высокое значение яркости.

* Эта функция не позволяет изменить яркость ЖК-монитора, если в меню «Настройка» уже задано самое высокое значение яркости.

Ночной режим монитора

При съемке в сумерки или вечером, когда из-за темных условий изображение на ЖК-мониторе плохо различимо, функция «ночного видения»* камеры повышает яркость объекта на экране ЖК-монитора. Это позволяет скомпоновать кадр даже в темноте (эта настройка не отключается).







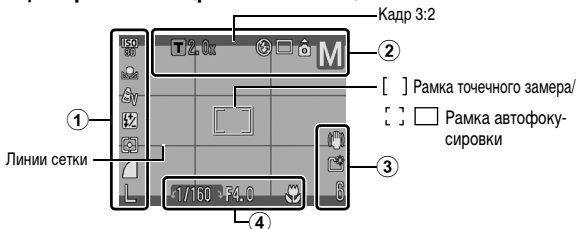



* Хотя возможно появление шумов, и отображаемое на ЖК-мониторе движение объекта может быть несколько неравномерным, это не сказывается на записываемом изображении. Яркость изображения на ЖК-мониторе отличается от яркости фактически записанного изображения.

Информация, отображаемая на ЖК-мониторе

Информация при съемке (режим съемки)





	Число ISO	ISO AUTO ISO FT ISO 80 ISO 100 ISO 200 ISO 400 ISO 800 ISO 1600 (ISO 80 ... ISO1600)*	стр. 110
	Баланс белого	[Sun] [Cloud] [Lightbulb] [Lightbulb with X] [Lightbulb with W] [Lightbulb with B]	стр. 116
	Мои цвета	[P] [N] [Se] [BW] [C]	стр. 119
①	Компенсация экспозиции при съемке со вспышкой/ Мощность вспышки	[Lightbulb with +/-]	стр. 121
	Режим экспозамера	[Camera] [Square] [Circle]	стр. 115
	Компрессия (Фотография)	[S] [M] [L]	стр. 70
	Разрешение (Фотография)	[L] [M1] [M2] [M3] [S] [P] [M] [W]	стр. 69
	Разрешение (Видео)	[640] [640P] [320] [160]	стр. 82
	Цифровой телеконвертер/ Безопасный зум	[T] 1.6x/2.0x [Right Arrow]	стр. 61
	Вспышка	[Lightbulb with A] [Lightbulb with lightning bolt] [Lightbulb with circle]	стр. 65
	Режим драйва	[Single] [Continuous] [AF] [LV] [Circle] [Circle with arrow] [Circle with arrow]	стр. 91, 67
	Автоповорот	[Camera] [Camera] [Camera]	стр. 128
②	Режим съемки	[Portrait] [Landscape] [Macro] [A] [S] [M] [P] [Tv] [Av] [M]	стр. 75
	Низкий уровень заряда	[Battery icon] (Красный)	стр. 182
	Съемка видео	[Red dot] [Video icon] (Красный)	стр. 18, 79
	Шкала зумирования		стр. 60, 62
	Индикатор ручной фокусировки		стр. 105

	Стабилизатор изображения	  	стр. 73
	Создать папку		стр. 129
③	Фотографии: оставшиеся кадры Видеофильмы: оставшееся время/прошедшее время		стр. 199, 200
	Предупреждение о сотрясении камеры	 (Красный)*	стр. 18
	Фиксация АЕ/фиксация FE		стр. 107, 109
	Выдержка затвора	15 – 1/2500*	стр. 86, 90
	Величина диафрагмы	f/2.8 – f/11*	стр. 88, 90
④	Шкала сдвига экспозиции		стр. 81
	Компенсация экспозиции		стр. 114
	Фиксация автофокусировки/ Ручная фокусировка		стр. 104, 105
	Макро		стр. 66

* Отображается при наполовину нажатой кнопке спуска затвора. Однако во время съемки со вспышкой камера автоматически производит оптимальную перенастройку числа ISO, выдержки затвора или величины диафрагмы, в результате чего информация, отображаемая при воспроизведении, может отличаться от отображаемой здесь информации.



Если индикатор мигает оранжевым цветом и отображается символ , это, возможно, означает, что из-за недостаточной освещенности установлена длительная выдержка затвора. В этом случае можно использовать следующие способы съемки:

- установите для параметра [Режим IS] любое другое значение, кроме [Выкл.] (стр. 73);
- увеличьте чувствительность ISO (стр. 110);
- установите для параметра [Сдвиг авт. ISO] любое другое значение, кроме [Выкл.] (стр. 111);
- поднимите вспышку для включения режима  или  (стр. 65);
- установите камеру на штатив или другое приспособление.

Информация при воспроизведении (режим воспроизведения)

■ Стандарт



	Номер отображаемого изображения/общее число изображений	–
①	Номер папки-номер файла	стр. 129, 131
	Низкий уровень заряда	(Красный) стр. 182
	Компрессия (Фотографии)	стр. 70
	Разрешение (Фотографии)	стр. 69
	Видеофильм	стр. 17
②	Выполнена коррекция красных глаз/изменен размер	стр. 144, 149
	Звук в формате WAVE	стр. 150
	Состояние защиты	стр. 152
	Дата и время съемки	–

■ Детально



Гистограмма (стр. 57)

①	Режим съемки	стр. 75
---	--------------	---------

	Разрешение/ Скорость (Видео)		стр. 82
	Режим экспозамера		стр. 115
	Число ISO		стр. 110
	Выдержка затвора	15 – 1/2500	стр. 86, 90
	Величина диафрагмы	f/2.8–f/11	стр. 88, 90
	Компенсация экспозиции		стр. 114
	Компенсация экспозиции при съемке со вспышкой		стр. 121
①	Мощн. вспышки		стр. 123
	Баланс белого		стр. 116
	Мои цвета		стр. 119
	Функция коррекции «красных глаз»		стр. 144
	Фиксация автофокусировки/ Ручная фокусировка		стр. 104, 105
	Макро		стр. 66
	Размер файла Разрешение (Фотографии) Длительность видеопленки (Видео)		стр. 199, 200

■ Режим проверки фокусировки







①	Номер папки-номер файла		–
②	Компрессия (Фотографии)		стр. 70
	Разрешение (Фотографии)		стр. 69



Для видеопленок выбор режима проверки фокусировки невозможен.

Для некоторых изображений может также отображаться следующая информация.

	Приложен звуковой файл в формате, отличающемся от WAVЕ, или файл в неподдерживаемом формате.
	Изображение JPEG, не соответствующее стандартам файловой системы для камер Design rule for Camera File system.
	Изображение RAW.
	Не распознано разрешение изображения.



- Для изображений, снятых другими камерами, информация может отображаться неправильно.
- Предупреждение о передержке
Передержанная часть изображения мигает в следующих случаях:
 - при просмотре изображения сразу после съемки на ЖК-мониторе (вывод информации);
 - в режиме воспроизведения при включенной подробной индикации.

Гистограмма

Гистограмма представляет собой график, по которому можно проверить яркость изображения. Чем больше кривая смещена в левую сторону графика, тем темнее изображение. Чем больше кривая смещена в правую сторону графика, тем ярче изображение. Если изображение слишком темное, установите положительную компенсацию экспозиции. Аналогично, если изображение слишком яркое, установите отрицательную компенсацию экспозиции ([стр. 114](#)).

Примеры гистограмм



Темное
изображение



Сбалансированное
изображение



Яркое
изображение

Восстановление значений параметров по умолчанию



1 Выберите пункт [Сбросить всё].

1. Нажмите кнопку .
2. Кнопкой  или  выберите меню .
3. Кнопкой  или  выберите [Сбросить всё].
4. Нажмите кнопку .

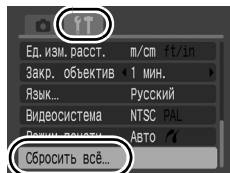

2 Подтвердите настройку.

1. Кнопкой  или  выберите [OK].
2. Нажмите кнопку .

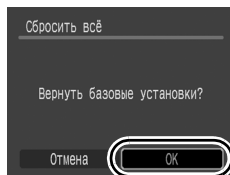

- Если камера подключена к компьютеру или принтеру, сброс настроек невозможен.
- Невозможен сброс значений следующих параметров:
 - режима съемки;
 - параметров [Дата/Время], [Язык] и [Видеосистема] в меню  (стр. 49, 50);
 - данных баланса белого, записанных функцией пользовательского баланса белого (стр. 117).

Форматирование карт памяти



Необходимо обязательно отформатировать новую карту памяти; кроме того, форматирование можно использовать для удаления с карты памяти всех изображений и прочих данных.



Имейте в виду, что при форматировании (инициализации) карты памяти с нее стираются все данные, в том числе защищенные изображения и файлы других типов.

1 Выберите пункт [Формат].

1. Нажмите кнопку .
2. Кнопкой или выберите меню .
3. Кнопкой или выберите [Формат].
4. Нажмите кнопку .

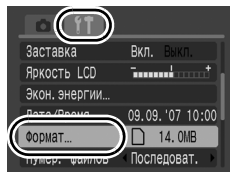

2 Подтвердите настройку.

1. Кнопкой или выберите [OK].
2. Нажмите кнопку .
 - Для выполнения низкоуровневого форматирования кнопкой выберите поле [Низкоуровнев. формат] и установите флажок кнопкой или .
 - Если выбран вариант [Низкоуровнев. формат], форматирование карты памяти можно прервать, нажав кнопку **FUNC./SET**. После остановки форматирования можно продолжать пользоваться картой памяти, но все данные с нее будут стерты.

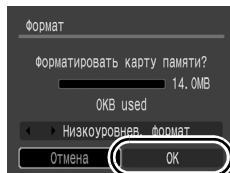

Низкоуровневое форматирование

В случае снижения скорости записи/чтения карты памяти рекомендуется выбрать вариант [Низкоуровнев. формат]. Для некоторых карт памяти низкоуровневое форматирование может занимать от 2 до 3 мин.

Широко используемые функции съемки

Съемка с оптическим зумом



 См. Функции, доступные в различных режимах съемки (стр. 208).

Режим съемки

AUTO     **SCN**   **P** **Tv** **Av** **M**

Зумирование возможно в диапазоне фокусных расстояний 36 – 360 мм (в пересчете на 35-миллиметровый эквивалент). При настройке зумирования отображается шкала зумирования.

1 Нажмите рычаг зумирования в направлении или .

-  Широкоугольное положение: удаление от объекта.
-  Положение телефото: приближение к объекту.

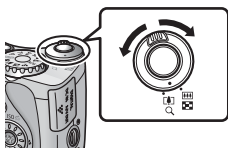

Расстояние фокусировки (грубая оценка)



Цифровой зум/Цифровой телеконвертер



См. Функции, доступные в различных режимах съемки (стр. 208).

Режим съемки



* : Установка режима [Цифровой телеконвертер] невозможна.

При съемке возможно совместное использование цифрового и оптического зумирования.

Можно задать следующие параметры съемки и фокусные расстояния (эквивалент для 35 мм пленки).

Значение	Фокусное расстояние	Характеристики съемки
Стандартный	36 – 1440 мм	Обеспечивает съемку с коэффициентом увеличения до 40x (совместный цифровой и оптический зум). Режим может быть установлен только в стандартном режиме.
Выкл.	36 – 360 мм	Обеспечивает съемку без цифрового зума.
1.6x	57,6 – 576 мм	Для цифрового зума фиксируется выбранный коэффициент увеличения, и устанавливается максимальное фокусное расстояние (максимальное положение телефото). Это обеспечивает меньшую выдержку затвора и снижает вероятность сотрясения камеры по сравнению со съемкой в режиме [Стандартный] или [Выкл.] с тем же углом охвата.
2.0x	72 – 720 мм	



Цифровой зум не может использоваться в режиме или (Открытка) или в режиме (Широкоэкр.).

Съемка с цифровым зумом

1 Выберите пункт [Цифровой зум].

- Нажмите кнопку .
- В меню кнопкой или выберите пункт [Цифровой зум].

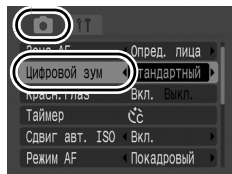

2 Подтвердите настройку.

1. Кнопкой **←** или **→** выберите [Стандартный].
2. Нажмите кнопку **MENU**.

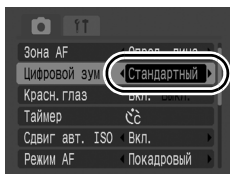



3 Нажмите рычаг зумирования в направлении **☒** и произведите съемку.









- Коэффициент совместного цифрового и оптического увеличения отображается на ЖК-мониторе.
- Изображение может выглядеть грубым – это зависит от выбранного разрешения. Коэффициент зумирования отображается синим цветом (стр. 63).
- Для уменьшения коэффициента зумирования нажмите рычаг зумирования в направлении **☒**.

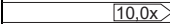

Безопасный зум

- В зависимости от заданного разрешения, возможно безостановочное зумирование вплоть до коэффициента, при котором качество изображения начинает ухудшаться (Безопасный зум) (кроме режима видеосъемки). После достижения максимального коэффициента зумирования, при котором качество изображения еще не ухудшается, отображается значок . Затем для дальнейшего увеличения изображения требуется еще раз нажать рычаг зумирования в направлении  (телефото).
- В зависимости от установленного разрешения, зона безопасного зума изменяется показанным ниже образом. Цвет шкалы зумирования на ЖК-мониторе означает следующее.

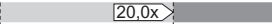
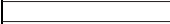
Коэффициент безопасного зума

Разрешение	Оптический зум		Цифровой зум
L (3264 × 2448)			
M1 (2592 × 1944)			
M2 (2048 × 1536)			
M3 (1600 × 1200)			
S (640 × 480)			
Цвет шкалы зумирования	Белый (□)	Желтый (■)	Синий (■)
	Зона без снижения качества		Зона со снижением качества

Съемка с цифровым телеконвертером

Функция цифрового телеконвертера с помощью цифрового зума имитирует съемку с телеконвертером (насадкой на объектив, используемой при телефотосъемке).

1 Выберите пункт [Цифровой зум].

1. Нажмите кнопку .
2. В меню  кнопкой  или  выберите пункт [Цифровой зум].

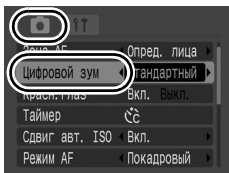

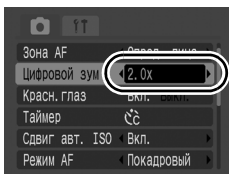

2 Подтвердите настройку.

1. Кнопкой  или  выберите [1.6x] или [2.0x].
2. Нажмите кнопку .



3 Рычагом зумирования выберите угол обзора и произведите съемку.

- На ЖК-мониторе отображаются символ  и коэффициент зумирования.
- Изображение может выглядеть грубым – это зависит от выбранного разрешения (значок  и коэффициент зумирования отображаются синим цветом).

Коэффициент зумирования цифрового телеконвертера



⚡ Использование вспышки



➔ См. Функции, доступные в различных режимах съемки (стр. 208).

Режим съемки



* В режиме установка невозможна.

1 Поднимите вспышку вручную.

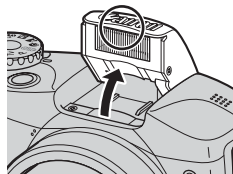

2 Нажмите кнопку ⚡.

1. Кнопкой или измените режим работы вспышки.

: [Авто]

: [Вкл.]

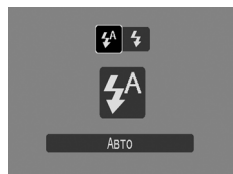

3 Если вспышка не используется, опустите ее вниз до закрытия.

- На ЖК-мониторе отображается значок (вспышка выкл.).

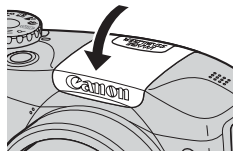

При появлении символа предупреждения о сотрясении камеры рекомендуется установить камеру на штатив или другое приспособление.



Когда после съемки начинается зарядка вспышки, индикатор мигает оранжевым цветом и ЖК-монитор выключается. После завершения зарядки индикатор выключается и включается ЖК-монитор. Время зарядки вспышки зависит от условий эксплуатации и оставшегося заряда элементов питания.

🌸 Съемка крупным планом (Макро)



➔ См. Функции, доступные в различных режимах съемки (стр. 208).

Режим съемки



* В режиме установка невозможна.

Этот режим предназначен для съемки крупным планом цветов или мелких объектов. Область изображения при минимальном расстоянии съемки от торца объектива до объекта (1 см) составляет 29 × 21 мм.

1 Нажмите кнопку

1. Кнопкой или выберите значок .
 - При настройке зумирования отображается шкала зумирования. В диапазонах зумирования, в которых макросъемка невозможна, эта шкала отображается желтым цветом, а значок – серым цветом. Хотя при этом можно нажать кнопку спуска затвора, изображение снимается на стандартном расстоянии съемки.



Шкала зумирования
Желтая полоса



Отмена режима «Макро»

Нажмите кнопку и с помощью кнопки или выберите значок (Нормальный).



При использовании вспышки в режиме «Макро» края изображений могут выглядеть темными.

Использование таймера автоспуска



 См. Функции, доступные в различных режимах съемки (стр. 208).

Режим съемки





* В режиме  установка невозможна.

Можно заранее установить требуемое время задержки и количество кадров.

	<p>Задержка спуска 10 с: съемка производится через 10 с после нажатия кнопки спуска затвора.</p> <ul style="list-style-type: none"> • За 2 с до срабатывания затвора частота мигания индикатора автоспуска и частота подачи звукового сигнала увеличиваются.
	<p>Задержка спуска 2 с: съемка производится через 2 с после нажатия кнопки спуска затвора.</p> <ul style="list-style-type: none"> • При нажатии кнопки спуска затвора подается частый звуковой сигнал автоспуска, а затвор срабатывает через 2 с.
	<p>Устан. таймера: можно изменить время задержки (0–10, 15, 20 или 30 с) или количество снимков в серии (1–10).</p> <ul style="list-style-type: none"> • Если для параметра [Задержка] задано значение 2 с или более, частый звуковой сигнал автоспуска подается за 2 с до срабатывания затвора.

1 Нажмите кнопку .

1. Кнопкой  или  измените значение параметра.

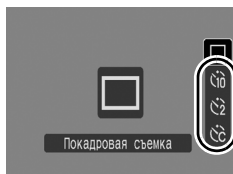

2 Произведите съемку.

- При полном нажатии кнопки спуска затвора включается автоспуск и начинает мигать индикатор автоспуска (если включено уменьшение эффекта «красных глаз», он непрерывно горит в течение последних 2 с).

Отмена автоспуска

В соответствии с инструкциями пункта 1 выведите на экран значок .

Изменение времени задержки и количества кадров

1 Выберите пункт [Таймер].

1. Нажмите кнопку .
2. В меню  кнопкой  или  выберите пункт [Таймер].
3. Нажмите кнопку .

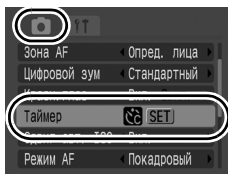

2 Подтвердите настройку.

1. Кнопкой  или  выберите пункт [Задержка] или [Серия] и измените значения параметров кнопкой  или .
2. Нажмите кнопку .
3. Нажмите кнопку .

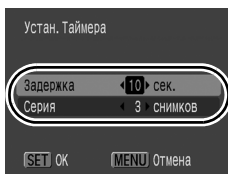

Если для параметра [Серия] заданы 2 или более кадров, камера работает следующим образом.

- Для экспозиции и баланса белого фиксируются значения, выбранные для первого кадра.
- При использовании вспышки интервал между кадрами увеличивается для обеспечения зарядки вспышки.
- При заполнении встроенной памяти камеры интервал между кадрами может увеличиться.
- При полном заполнении карты памяти съемка автоматически останавливается.

Изменение разрешения (Фотографии)



➔ См. Функции, доступные в различных режимах съемки (стр. 208).

Режим съемки



1 Выберите значение.

1. Нажмите кнопку .
2. Кнопкой или выберите значок , затем кнопкой или измените значение этого параметра.
3. Нажмите кнопку .



Приблизительные значения разрешения

Разрешение			Назначение*1	
Высокое	8M	3264 × 2448	↑ Высокое ↓ Низкое	Печать вплоть до формата A3 297 × 420 мм
Среднее 1	5M	2592 × 1944		Печать вплоть до формата A4 210 × 297 мм Печать вплоть до формата Letter 216 × 279 мм
Среднее 2	3M	2048 × 1536		Печать вплоть до формата A5 148 × 210 мм
Среднее 3	2M	1600 × 1200		Печать формата почтовой открытки 148 × 100 мм Печать формата L 119 × 89 мм
Низкое	0,3M	640 × 480		Передача изображений по электронной почте или съемка большого количества изображений
*2 или *2 Открытка		1600 × 1200		При печати на открытках (стр. 71).
*2 Широкоэкр.		3264 × 1832		Печать на широкоформатной бумаге. (Можно проверить компоновку с соотношением сторон изображения 16:9. Незаписываемые области отображаются на ЖК-мониторе в виде черной границы.)

: Приведены приблизительные значения количества записываемых пикселей. (M означает млн. пикселей.)

*1 Форматы бумаги зависят от региона.

*2 В режиме установка невозможна.

Изменение компрессии (Фотографии)



См. Функции, доступные в различных режимах съемки (стр. 208).

Режим съемки

AUTO **P** **Tv** **Av** **M**

1

Выберите значение компрессии.

1. Нажмите кнопку .
2. Кнопкой или выберите значок , затем кнопкой или измените значение этого параметра.
3. Нажмите кнопку .

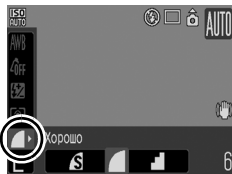

Приблизительные значения компрессии

Компрессия		Назначение
Отлично	Высокое качество ↑ ↓	Съемка изображений высокого качества
Хорошо		Съемка изображений обычного качества
Нормально	Обычное качество	Съемка большего числа изображений



- См. *Карты памяти и их приблизительная емкость* (стр. 199).
- См. *Объемы данных изображений (оценка)* (стр. 200).

Задание режима открытки



См. Функции, доступные в различных режимах съемки (стр. 208).

Режим съемки

AUTO **SCN** **P Tv Av M**

Можно снимать изображения с оптимальными параметрами для открыток, komponуя кадр в пределах области печати (отношение ширины к длине приблизительно 3:2), отображаемой на ЖК-мониторе.

1 Выберите

1. Нажмите кнопку
2. Кнопкой или выберите пункт **L**, затем кнопкой или выберите значок .
3. Нажмите кнопку .

- Непечатаемая область отображается серым цветом.
- Приблизительно 2 млн. записываемых пикселей, для компрессии фиксируется значение (Хорошо).



В этом режиме использование цифрового зума или цифрового телеконвертера невозможно.



Инструкции по печати см. в документе *Руководство по прямой печати*.

Включение даты в данные изображения



См. Функции, доступные в различных режимах съемки (стр. 208).

Режим съемки



Если выбран режим (Открытка), дату можно встроить в изображение.

1 Выберите .

1. Нажмите кнопку .
2. Кнопкой или выберите пункт , затем кнопкой или выберите значок .
3. Нажмите кнопку .



2 Выберите пункт [Штамп даты].

1. Нажмите кнопку .
2. В меню кнопкой или выберите пункт [Штамп даты].

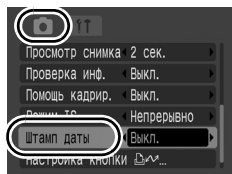

3 Установите дату и время.

1. Кнопкой или выберите [Дата] или [Дата и время].
2. Нажмите кнопку .
 - Индикация на ЖК-мониторе [Выкл.]:
 - [Дата]/[Дата и время]:

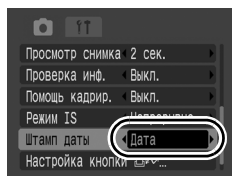

- Заранее установите дату и время в камере (стр. 12).
- После встраивания штампа с датой его невозможно удалить из изображения.



Для в печатывания даты на снимках всех остальных размеров, кроме , используйте прилагаемое программное обеспечение (ZoomBrowser EX или ImageBrowser) либо настройки принтера. Подробнее см. руководство пользователя соответствующего продукта.

Настройка функции стабилизации изображения



 См. Функции, доступные в различных режимах съемки (стр. 208).

Режим съемки





AUTO     **SCN**  * **P Tv Av M**

* Возможна установка только значения [Непрерывно].

Функция стабилизации изображения путем сдвига объектива позволяет свести к минимуму эффект дрожания камеры (смазывание изображений) при съемке удаленных объектов с большим увеличением или при съемке в условиях недостаточной освещенности без вспышки.

Выкл.	Функция стабилизации изображения выключена.	
	Непрерывно	Влияние режима IS на смазывание изображения можно контролировать на ЖК-мониторе, так как режим IS включен постоянно. Это упрощает компоновку изображения и фокусировку на объекты.
	При съемке	В режиме IS [При съемке] стабилизатор изображения включается только при нажатии кнопки спуска затвора. Если установлено значение [Непрерывно], для определенных объектов возможно некоторое смазывание. В режиме [При съемке] можно не беспокоиться о том, что при съемке некоторых объектов их движение на ЖК-мониторе может быть неестественным.
	Панорама	В этом режиме устраняется влияние на изображение перемещений камеры вверх и вниз. Этот вариант рекомендуется для съемки объектов, движущихся горизонтально.

1 Выберите пункт [Режим IS].

1. Нажмите кнопку .
2. В меню  кнопкой  или  выберите пункт [Режим IS].

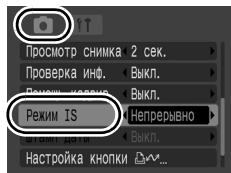

2 Подтвердите настройку.

1. Кнопкой **←** или **→** выберите значение [Непрерывно], [При съемке], [Панорама] или [Выкл.].
2. Нажмите кнопку **MENU**.

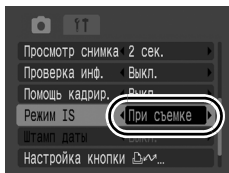

- При съемке с длительными выдержками (например, в вечернее время) полная компенсация дрожания камеры может оказаться невозможной. Установите для параметра «Сдвиг авт. ISO» (стр. 111) любое значение, кроме [Выкл.], или используйте для съемки штатив.
- Полная компенсация слишком сильного дрожания камеры может оказаться невозможной.
- Во время панорамирования держите камеру горизонтально (если держать камеру вертикально, стабилизация не работает).
- Если выбрать значение [При съемке] или [Панорама] в режиме съемки (фотографий), а затем переключиться в режим **■**, значение изменится на [Непрерывно]. (Если затем переключиться из режима **■** в другой режим съемки, для данного параметра снова восстановится исходное значение.)

Съемка с помощью диска установки режима

Диск установки режима



Зона творческих режимов

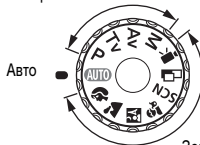

Зона сюжетных режимов

■ Авто

AUTO Камера выбирает параметры автоматически (стр. 14).

■ Зона сюжетных режимов

Если выбран сюжетный режим, соответствующий условиям съемки, камера автоматически настраивается для оптимальной съемки (стр. 76).

- : Портрет
- : Пейзаж
- : Ночная съемка
- : Дети&Дом. животные
- SCN** : Специальный сюжет (стр. 76)

: Ночной сюжет

: Вечеринка

: Листва

: Снег

: Пляж

: Фейерверк

: Аквариум

: Панорамный (стр. 83)

: Видео (Стандартный/Компактный) (стр. 18, 79)

■ Зона творческих режимов

В этих режимах пользователь может для достижения определенных эффектов выбирать такие параметры, как выдержка затвора или величина диафрагмы.

P : Программная автоэкспозиция (стр. 85)

Tv : Установка выдержки затвора (стр. 86)

Av : Установка величины диафрагмы (стр. 88)

M : Ручная установка выдержки затвора и диафрагмы (стр. 90)

Режимы съемки для конкретных сюжетов



→ См. Функции, доступные в различных режимах съемки (стр. 208).

Режим съемки



Если выбран сюжетный режим, соответствующий условиям съемки, камера автоматически настраивается для оптимальной съемки.

1 Поверните диск установки режима в положение

, , или .

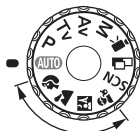

Портрет

Обеспечивает эффект смягчения при съемке людей.



Пейзаж

Оптимизация для съемки пейзажей, содержащих как близкие, так и удаленные объекты.

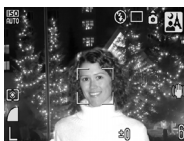

Ночная съемка

Предназначен для съемки людей в сумерках или ночью, позволяя уменьшить влияние сотрясения камеры даже при отсутствии штатива.



Дети&Дом. животные

При съемке подвижных объектов (например, детей и домашних животных) позволяет не пропустить удачный момент.

SCN (Специальный сюжет)

Предусмотрена съемка с установками, наиболее подходящими для данного сюжета.

- 1 Поверните диск установки режима в положение SCN.

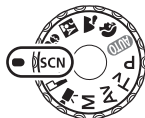

- 2 Выберите режим съемки.

1. Выберите режим съемки с помощью диска управления.

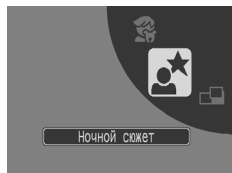

Ночной сюжет

Предназначен для съемки людей на фоне вечернего неба или для съемки ночных сюжетов. Съемка производится со вспышкой и длительной выдержкой, что обеспечивает превосходную экспозицию как объекта, так и фона.



Вечеринка

Предотвращает сотрясение камеры и сохраняет натуральные цвета объекта при съемке с освещением флуоресцентными лампами или лампами накаливания.



Листва

Обеспечиваются яркие цвета при съемке деревьев и листвы (например, новых побегов, осенних листьев или цветов).

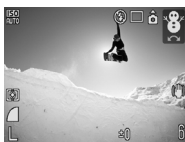

Снег

Предотвращение появления синего оттенка и недостаточного экспонирования объектов на снежном фоне.



Пляж

Предотвращение недостаточного экспонирования объектов около воды или на песке при сильном отражении солнечного света.



Фейерверк







Четкая съемка фейерверков на фоне неба с оптимальной экспозицией.



Аквариум

Выбор оптимального числа ISO, баланса белого и цветового баланса для съемки рыб и других объектов в расположенном в помещении аквариуме.



- В режимах  и  используется длительная выдержка затвора. Во избежание сотрясения камеры обязательно установите камеру на штатив.
- В зависимости от снимаемого сюжета, в режимах , ,  и  возможно увеличение чувствительности ISO, приводящее к появлению шумов на изображении.

Съемка видеофильмов



 См. Функции, доступные в различных режимах съемки (стр. 208).

Режим съемки



Предусмотрены указанные ниже режимы видеосъемки.

Время съемки зависит от емкости используемой карты памяти (стр. 200).

Стандартный

Можно выбрать разрешение и снимать до полного заполнения карты памяти (при использовании сверхскоростной карты памяти, например рекомендованной карты SDC-512MSH). При съемке в этом режиме возможно использование цифрового зума (стр. 60).

- Максимальный размер: 4 Гбайта*

Компактный

Благодаря низкому разрешению и малому объему данных этот режим удобен для отправки видеофильмов в сообщениях электронной почты или при малой емкости карты памяти.

- Макс. длительность видеофильма: 3 мин

* Даже если объем видеофильма меньше 4 Гбайт, съемка останавливается, когда длительность видеофильма достигает 1 ч. В зависимости от емкости карты памяти и скорости записи данных на нее, съемка может остановиться до истечения 1 ч или до того, как объем записанных данных достигнет 4 Гбайт.

1 Поверните диск установки режима в положение .



2 Выберите режим съемки.

1. Выберите режим видеосъемки с помощью диска управления.



3 Произведите съемку.

- При нажатии кнопки спуска затвора наполовину автоматически устанавливаются экспозиция, баланс белого и производится фокусировка.
- При полном нажатии кнопки спуска затвора одновременно начинаются съемка изображений и запись звука.
- Во время съемки на ЖК-мониторе отображаются время съемки и символ [●ЗАП].
- Для остановки съемки снова полностью нажмите кнопку спуска затвора. Съемка автоматически останавливается в следующих случаях:
 - при достижении максимальной длительности или максимального размера записи;
 - при полном заполнении встроенной памяти или карты памяти.



- Для съемки видеofilмов рекомендуется использовать карты памяти, отформатированные в этой камере (стр. 59). Карты памяти, входящие в комплект поставки камеры, не требуют дополнительного форматирования.
- Во время съемки помните следующее.
 - Не дотрагивайтесь до микрофона (стр. 38).
 - При нажатии кнопки звук ее нажатия также записывается.
 - Во время съемки камера автоматически настраивает экспозицию и баланс белого в соответствии с условиями съемки. Однако помните, что звуки, производимые камерой при автоматической настройке экспозиции, также могут быть записаны.
- Параметры фокусировки и оптического зумирования, выбранные для первого кадра, используются для всех остальных кадров.









- Во время съемки видеofilьма можно задать фиксацию автоэкспозиции и сдвиг экспозиции. Эти приемы эффективны на горнолыжных склонах и пляжах, когда контраст между объектом и фоном слишком велик или когда в сюжете присутствуют как светлые, так и темные области и желательно настроить экспозицию.
 - 1 Нажмите кнопку **[ISO]**.
Экспозиция фиксируется (фиксация автоэкспозиции), и на ЖК-мониторе отображается шкала сдвига экспозиции.
 - 2 Настройте экспозицию с помощью диска управления.
Для отмены установки нажмите кнопку **[ISO]** еще раз. Кроме того, эта установка отменяется при нажатии кнопки **[MENU]** или при изменении баланса белого, эффекта «Мои цвета» или режима съемки.
- Для воспроизведения видеofilьмов на компьютере (тип данных: AVI/ способ компрессии: Motion JPEG) требуется программа QuickTime (только Windows 2000).

Изменение разрешения видеofilьма

В режиме съемки видеofilьма  (Стандартный) можно изменить разрешение (скорость (частота кадров) фиксирована).







1 Выберите значение разрешения.

1. Нажмите кнопку .
2. Кнопкой  или  выберите значок , затем кнопкой  или  измените значение этого параметра.
3. Нажмите кнопку .



Разрешение и скорость (частота кадров)

Скорость – это количество кадров, записываемых или воспроизводимых каждую секунду. Чем выше скорость, тем более плавно воспроизводится движение.

 Стандартный	 *1	640 × 480 пикселей, 30 кадров/с
	 *2	640 × 480 пикселей, 30 кадров/с, LP
 Компактный		320 × 240 пикселей, 30 кадров/с
		160 × 120 пикселей, 15 кадров/с

*1 Установка по умолчанию.

*2 Если длительность съемки важнее качества изображения, выберите вариант с символом  (Длительный). При том же объеме файла длительность съемки увеличивается приблизительно вдвое.



- См. *Карты памяти и их приблизительная емкость* (стр. 199).
- См. *Объемы данных изображений (оценка)* (стр. 200).

Съемка панорам (Панорамный)



 См. Функции, доступные в различных режимах съемки (стр. 208).

Режим съемки

AUTO  SCN  P Tv Av M

Режим съемки панорам служит для съемки перекрывающихся изображений, которые впоследствии можно будет объединить в одно панорамное изображение на компьютере.



Серию соседних перекрывающихся изображений можно объединить в одно панорамное изображение.



1 Поверните диск установки режима в положение .



2 Выберите направление съемки.

1. Выберите последовательность съемки с помощью диска управления.
 - По горизонтали слева направо.
 - ← По горизонтали справа налево.



3 Снимите первый кадр последовательности.

- Экспозиция и баланс белого определяются и фиксируются при съемке первого кадра.

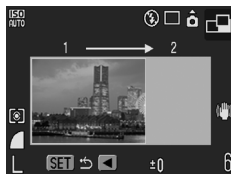

4 Скомпонуйте и снимите второй кадр так, чтобы он частично перекрывался с первым.

- С помощью кнопки **←** или **→** можно вернуться к ранее снятому изображению и снять его заново.
- Незначительные несоответствия в перекрывающихся частях кадров можно устранить при сшивке кадров.

5 Повторите процедуру для дополнительных изображений.

- Последовательность может содержать максимум 26 изображений.

6 После съемки последнего кадра нажмите кнопку .



- При съемке в панорамном режиме отображение изображений на экране телевизора невозможно.
- Настройки для первого изображения применяются ко всем последующим кадрам, начиная со второго.



- Для объединения изображений на компьютере используйте прилагаемую программу PhotoStitch.
- Нажимая кнопку , можно переключаться между задаваемыми параметрами.
 - Компенсация экспозиции/выбор направления съемки

P Программная AE



➔ См. *Функции, доступные в различных режимах съемки* (стр. 208).

Режим съемки



Камера автоматически устанавливает выдержку затвора и величину диафрагмы в соответствии с яркостью объекта. Можно свободно задавать значения таких параметров, как число ISO, компенсация экспозиции и баланс белого.

1 Поверните диск установки режима в положение P.



2 Произведите съемку.



Если правильное значение экспозиции установить невозможно, при наполовину нажатой кнопке спуска затвора выдержка затвора и величина диафрагмы отображаются на ЖК-мониторе красным цветом. Чтобы получить правильную экспозицию, при которой установки отображаются белым цветом, используйте следующие способы съемки:

- использование вспышки (стр. 65);
- изменение чувствительности ISO (стр. 110);
- изменение способа замера экспозиции (стр. 115).

Tv Установка выдержки затвора



➔ См. *Функции, доступные в различных режимах съемки* (стр. 208).

Режим съемки



При задании выдержки затвора камера автоматически выбирает величину диафрагмы в соответствии с яркостью объекта. Короткие выдержки позволяют снять мгновенное изображение движущегося объекта, тогда как более длительные выдержки создают эффект размытия и позволяют снимать в темных местах без вспышки.

1 Поверните диск установки режима в положение Tv.



2 Задайте выдержку затвора.

1. Диск управления измените выдержку затвора.



Выдержка затвора

3 Произведите съемку.

- Если величина диафрагмы отображается красным цветом, изображение будет недодержано (недостаточно света) или передержано (слишком много света). Диск управления настройте выдержку затвора таким образом, чтобы величина диафрагмы отображалась белым цветом (Безопас. сдвиг (стр. 89)).



Природа CCD-датчика такова, что при увеличении выдержки возрастают шумы в записанном изображении. Однако в этой камере при выдержках длиннее 1,3 с применяются специальные методы обработки изображения для уменьшения шума и получения качественного изображения. (Перед съемкой следующего кадра, возможно, потребуется некоторое время, необходимое для обработки изображения.)



- Величина диафрагмы и выдержка затвора следующим образом зависят от установленного фокусного расстояния объектива.

	Величина диафрагмы	Выдержка затвора (с)
Максимально широкоугольное положение	f/2.8 – 3.5	15 – 1/1600
	f/4.0 – 5.0	15 – 1/2000
	f/5.6 – 8.0*	15 – 1/2500
Максимально длиннофокусное положение	f/4.3 – 5.6	15 – 1/1600
	f/6.3 – 8.0*	15 – 1/2000

* В зависимости от условий съемки величина диафрагмы в режиме **AUTO** может увеличиваться до f/11.

- Самая короткая выдержка затвора в режиме синхронизации вспышки составляет 1/500 с. Поэтому даже если установлена более короткая выдержка затвора, чем 1/500 с, во время съемки в камере автоматически устанавливается выдержка затвора 1/500 с.

Индикация выдержки затвора

- Предусмотрены следующие значения выдержки затвора. 1/160 означает 1/160 с. 0"3 означает 0,3 с, а 2" означает 2 с.

15" 13" 10" 8" 6" 5" 4" 3" 2" 2" 5" 2" 1" 6" 1" 3" 1" 0" 8" 0" 6" 0" 5" 0" 4" 0" 3" 1/4 1/5 1/6 1/8
 1/10 1/13 1/15 1/20 1/25 1/30 1/40 1/50 1/60 1/80 1/100 1/125 1/160 1/200
 1/250 1/320 1/400 1/500 1/640 1/800 1/1000 1/1250 1/1600 1/2000 1/2500

Av Установка величины диафрагмы



➔ См. Функции, доступные в различных режимах съемки (стр. 208).

Режим съемки



Диафрагма предназначена для регулировки количества света, проходящего через объектив. Когда пользователь устанавливает величину диафрагмы, камера автоматически выбирает выдержку затвора в соответствии с яркостью объекта.

Меньшее диафрагменное число (открытая диафрагма) позволяет получить размытый фон для создания хорошего портрета. Большее диафрагменное число (закрытая диафрагма) позволяет снять в фокусе и фон, и передний план. Чем больше значение диафрагменного числа, тем шире границы сфокусированного изображения.

1 Поверните диск установки режима в положение Av.



2 Задайте величину диафрагмы.

1. Диск управления измените величину диафрагмы.



Величина диафрагмы

3 Произведите съемку.

- Если выдержка затвора отображается красным цветом, изображение будет недодержано (недостаточно света) или передержано (слишком много света). Диск управления настройте величину диафрагмы таким образом, чтобы значение выдержки затвора отображалось белым цветом (Безопас. сдвиг (стр. 89)).



При определенных положениях зумирования некоторые значения диафрагмы могут быть недоступны (стр. 90).



- Минимальная выдержка затвора с синхронизацией вспышки равна 1/500 с. Поэтому даже если величина диафрагмы задана, она может быть автоматически изменена в соответствии с выдержкой синхронизации вспышки.

Индикация величины диафрагмы

- Чем больше диафрагменное число, тем меньше относительное отверстие объектива.

F2.8 F3.2 F3.5 F4.0 F4.3 F4.5 F5.0 F5.6 F6.3 F7.1 F8.0

Безопасный сдвиг

Когда в режимах **Tv** и **Av** в меню  для параметра [Безопас. сдвиг] установлено значение [Вкл.] (стр. 47), выдержка затвора или величина диафрагмы автоматически настраивается для получения правильной экспозиции, если другим способом получить правильную экспозицию невозможно. Если включена вспышка, функция безопасного сдвига отключается.

М Ручная установка выдержки затвора и диафрагмы



См. Функции, доступные в различных режимах съемки (стр. 208).

Режим съемки



Возможна ручная установка выдержки затвора и величины диафрагмы.

1 Поверните диск установки режима в положение М.



2 Задайте выдержку затвора и величину диафрагмы.

1. Кнопкой выберите выдержку затвора или величину диафрагмы.
2. Диск управления измените выдержку затвора или величину диафрагмы.

3 Произведите съемку.

- При наполовину нажатой кнопке спуска затвора на ЖК-монитор выводится разница между правильной* и установленной экспозицией. Если разница превышает ± 2 ступени, значение «-2» или «+2» отображается красным цветом.



* Правильная величина экспозиции рассчитывается по результатам замера экспозиции в соответствии с текущим выбранным режимом экспомера.



- При настройке зумирования после задания значений этих параметров выдержка затвора или величина диафрагмы может измениться в соответствии с положением зумирования (стр. 88).
- Яркость ЖК-монитора соответствует выбранным выдержке затвора и величине диафрагмы. Когда установлена малая выдержка затвора или съемка производится при недостаточном освещении, то если установлен режим вспышки (Вспышка вкл.), изображение всегда выглядит ярким.

Различные способы съемки

Серийная съемка



 См. *Функции, доступные в различных режимах съемки* (стр. 208).

Режим съемки



AUTO  **SCN**  **P Tv Av M**

В этом режиме при нажатой кнопке спуска затвора производится серийная съемка. При использовании рекомендованной карты памяти* возможна серийная съемка (плавная серийная съемка) с заданным интервалом до полного заполнения карты памяти (стр. 199).

*Рекомендованная карта памяти





Сверхскоростная карта памяти SDC-512MSH (продается отдельно), отформатированная в режиме низкоуровневого форматирования (стр. 59) непосредственно перед съемкой.

- Режим  (Высокое разрешение/Хорошо).
- Приведенные параметры отражают стандартные критерии съемки, установленные компанией Canon. Фактические результаты могут изменяться в зависимости от фотографируемого объекта и условий съемки.
- Даже если серийная съемка внезапно остановилась, возможно, что карта памяти еще не полностью заполнена.

			Фокусировка во время съемки	Отображение на ЖК-мониторе
	Серийная съемка Прибл. 1,3 кадра/с	Возможна серийная съемка с коротким интервалом.	Фиксированная*	Снятое изображение
	Серийная съемка AF Прибл. 0,8 кадра/с	Камера снимает последовательные изображения и фокусируется, пока кнопка спуска затвора удерживается полностью нажатой (кроме режима ручной фокусировки).	Автофокусировка	Объект непосредственно перед съемкой
	Серийная съемка LV (отображение в режиме реального времени) Прибл. 0,8 кадра/с	Возможна серийная съемка с ручную установленной фокусировкой и контролем объекта.	Фиксированная*	Объект непосредственно перед съемкой

* Фокусируется фокусировка, установленная для первого кадра.

1 Нажмите кнопку .

1. Кнопкой  или  выберите ,
 или .

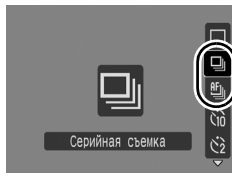







2 Произведите съемку.

- Камера снимает последовательные изображения, пока кнопка спуска затвора удерживается полностью нажатой. Съемка прекращается при отпускании кнопки спуска затвора.

Отмена серийной съемки

В соответствии с инструкциями пункта 1 выведите на экран значок .



- В режиме  режим  не отображается (можно выбрать режим ).
- В режиме  для рамки автофокусировки устанавливается значение [Центр] (стр. 98).
- В режимах  и  изображение для просмотра (стр. 16) не выводится.



- При заполнении встроенной памяти камеры интервал между кадрами увеличивается.
- При использовании вспышки интервал между кадрами увеличивается для обеспечения зарядки вспышки.

Установка функции уменьшения эффекта «красных глаз»



См. Функции, доступные в различных режимах съемки (стр. 208).

Режим съемки



* В режиме установка невозможна.

Эта функция уменьшает эффект красного цвета глаз, возникающий при отражении в них света вспышки.

1 Выберите пункт [Красн. глаз].

1. Нажмите кнопку .
2. В меню кнопкой или выберите пункт [Красн. глаз].

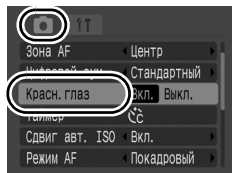

2 Подтвердите настройку.

1. Кнопкой или выберите [Вкл.] или [Выкл.].
2. Нажмите кнопку .

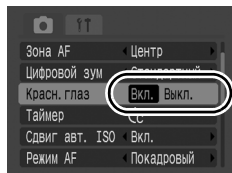

Если выбрано значение [Вкл.], перед срабатыванием вспышки лампа уменьшения эффекта «красных глаз» загорается оранжевым цветом.

Установка функции синхронизации при длительной выдержке



См. Функции, доступные в различных режимах съемки (стр. 208).

Режим съемки



Можно снимать со вспышкой при больших выдержках затвора. При съемке ночью или в помещении при искусственном освещении эта функция уменьшает эффект затемнения заднего плана при срабатывании вспышки.

1 Выберите пункт [Замедл. синхр.].

1. Нажмите кнопку MENU.
2. В меню кнопкой ↑ или ↓ выберите пункт [Замедл. синхр.].

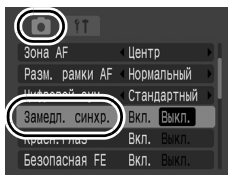

2 Установите синхронизацию вспышки при длительной выдержке.

1. Кнопкой ← или → выберите [Вкл.] или [Выкл.].
2. Нажмите кнопку MENU.

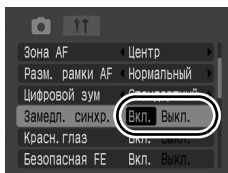

- В режимах и , а также в подрежимах , **Tv** и **Av** режима **SCN** для этого параметра устанавливается фиксированное значение [Вкл.].
- Помните, что если для параметра [Замедл. синхр.] задано значение [Вкл.], становятся заметны сотрясения камеры. В таком случае для съемки в этом режиме рекомендуется установить камеру на штатив.

Проверка фокусировки и выражения лиц (Проверка фокусировки)



См. *Функции, доступные в различных режимах съемки* (стр. 208).

Режим съемки



Позволяет проверять фокусировку снятого изображения. Кроме того, удобно просматривать выражение лиц и проверять, нет ли закрытых глаз, так как если при съемке фотографии для параметра [Зона AF] установлено значение [Опред. лица], отображается рамка размером с лицо.

Рекомендуется заранее установить для параметра [Просмотр снимка] в меню значение [Удержан] (стр. 47).

1 Выберите пункт [Проверка инф.].

1. Нажмите кнопку .
2. В меню кнопкой или выберите пункт [Проверка инф.].

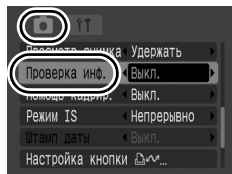

2 Подтвердите настройку.

1. Кнопкой или выберите пункт [Пров. фокус.].
2. Нажмите кнопку .

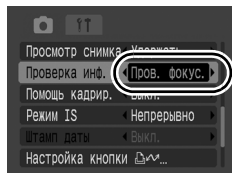

3 Произведите съемку.

- Отображается снятое изображение.
- Рамки отображаются следующим образом.

Цвет рамки	Содержание
Оранжевый	Содержит область изображения, отображаемую в правом нижнем углу.
Белый	Отображается в точке фокусировки (рамка автофокусировки).

- Оранжевую рамку может отображать с разным увеличением, перемещать или переключать на другую рамку (стр. 136, 137).

Снятое изображение

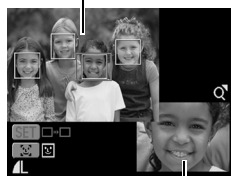

Содержимое оранжевой рамки

Для отмены режима проверки фокусировки

Нажмите наполовину кнопку спуска затвора.



- Если для параметра [Проверка инф.] задано любое другое значение, кроме [Пров. фокус.], экран проверки фокусировки отображается при нажатии кнопки [☺] в режиме просмотра снимка сразу после съемки.
- Если нажать кнопку [☺], когда изображение выведено на экран, это изображение будет стерто (стр. 21).
- Фокусировку можно проверять даже в режиме воспроизведения (стр. 135).

Переключение между режимами фокусировки



➔ См. *Функции, доступные в различных режимах съемки* (стр. 208).

Режим съемки



* В режиме доступен только режим [Покадровый].

Можно задать режим автофокусировки.

Покадровый	Камера фокусируется только при нажатой наполовину кнопке спуска затвора, чтобы не разряжать аккумулятор.
Непрерывный	Камера непрерывно фокусируется на объект, на который она наведена, даже если кнопка спуска затвора не нажата: Вы не упустите удачный кадр.

1 Выберите пункт [Режим AF].

1. Нажмите кнопку .
2. Кнопкой или выберите в меню пункт [Режим AF].

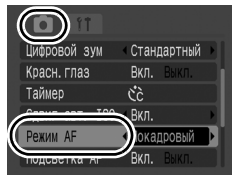

2 Подтвердите настройку.

1. Кнопкой или выберите вариант [Непрерывный] или [Покадровый].
2. Нажмите кнопку .

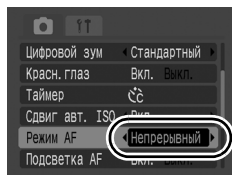

Выбор режима рамки автофокусировки



➔ См. *Функции, доступные в различных режимах съемки* (стр. 208).

Режим съемки



* В режиме установка невозможна.

Рамка автофокусировки показывает область кадра, на которую фокусируется камера. Выбор рамки автофокусировки производится следующими способами.

	<p>Опред. лица</p>	<p>В камере можно задать автоматическое определение положения лица и использование этих данных для установки фокуса и экспозиции* при съемке. Кроме того, камера производит экспозамер объекта для обеспечения правильного освещения лица при срабатывании вспышки. Если лицо не обнаружено, съемка производится в режиме [Центр]. * Только в режиме оценочного замера экспозиции (стр. 115).</p>
	<p>Центр</p>	<p>Рамка автофокусировки фиксируется в центре. Удобно для обеспечения фокусировки точно на требуемый объект.</p>

1 Выберите пункт [Зона AF].

1. Нажмите кнопку .
2. В меню кнопкой или выберите пункт [Зона AF].

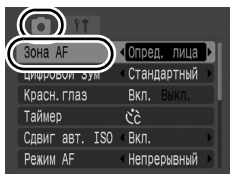

2 Подтвердите настройку.

1. Кнопкой или выберите вариант [Опред. лица] или [Центр].
2. Нажмите кнопку .
 - Изменение размера рамки автофокусировки (стр. 100).

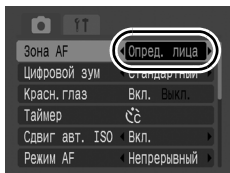



При наполовину нажатой кнопке спуска затвора цвет рамки автофокусировки означает следующее.

- Зеленая : В фокусе
- Желтая : Сложности с фокусировкой (вариант [Центр])
- Нет рамки автофокусировки : Сложности с фокусировкой (вариант [Опред. лица])

Функция «Определение лица»

- На месте лица, распознанного камерой, отображаются максимум три рамки автофокусировки. На этом этапе рамка, которая наведена на выбранный камерой главный объект, отображается белым цветом, а остальные рамки – серым цветом. При нажатой наполовину кнопке спуска затвора после фокусировки камеры могут отображаться максимум 9 зеленых рамок автофокусировки.
- Если белая рамка автофокусировки не отображается (отображаются только серые рамки) или если лицо не распознано, съемка производится в режиме [Центр], а не в режиме [Опред. лица].
- Камера может ошибочно принять за лицо человека какие-либо посторонние объекты. В этом случае выберите вариант [Центр].
- В некоторых случаях лица могут не определяться.

Примеры.

- Лица, находящиеся на краю экрана или выглядящие очень мелкими, крупными, темными или яркими относительно общей композиции.
- Лица, повернутые в сторону или по диагонали, либо частично закрытые лица.

Изменение размера рамки автофокусировки (выбран вариант [Центр])

Режим съемки

AUTO     SCN   P Tv Av M

Можно изменить размер рамки автофокусировки в соответствии с размерами объекта.



При уменьшении размера рамки автофокусировки уменьшается область, по которой производится фокусировка, для соответствия мелким объектам или для фокусировки на определенной области объекта.

1 Выберите пункт [Разм. рамки AF].

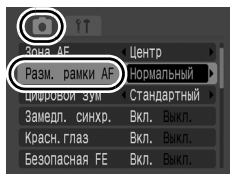
1. Нажмите кнопку .
2. В меню  кнопкой  или  выберите пункт [Разм. рамки AF].



2 Подтвердите настройку.

1. Кнопкой  или  выберите [Нормальный] или [Малый].
2. Нажмите кнопку .

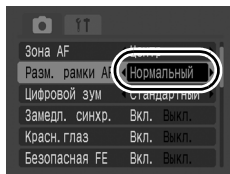

Если используется цифровой зум, цифровой телеконвертер или режим ручной фокусировки ([стр. 105](#)), для этого параметра устанавливается значение [Нормальный].

Выбор объекта для фокусировки (если выбран режим [Опред. лица])



См. Функции, доступные в различных режимах съемки (стр. 208).

Режим съемки



* В режиме установка невозможна.

После того как фокусировка фиксирована на лице объекта, можно задать, чтобы рамка фокусировки следовала за объектом (выбор и сопровождение лица).

1 Выберите лицо, на которое требуется сфокусироваться.

1. После обнаружения лица нажмите кнопку .

- Камера переключается в режим указания лица, и рамка лица () основного объекта отображается зеленым цветом. Даже если этот объект движется, рамка в определенных пределах будет перемещаться вслед за объектом.

Рамка лица

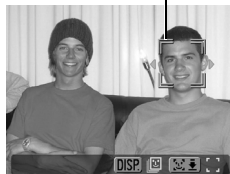

2. Выберите человека, на которого требуется сфокусироваться.

- Если обнаружены несколько лиц, при нажатии кнопки или либо при повороте диска управления рамка лица перемещается на другой объект.
- Если лица не обнаружены, рамка лица не отображается. Если для рамки автофокусировки задан режим [Центр], рамка отображается зеленым цветом в центре монитора.
- Если нажать кнопку **DISP.** и удерживать ее нажатой, отображаются рамки (макс. 35) всех обнаруженных лиц (зеленая: лицо основного объекта, белая: обнаруженные лица).
- Использование кнопок **MENU** и невозможно.



Рамка лица

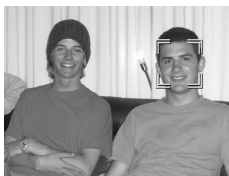

3. Еще раз нажмите кнопку .

- Камера выходит из режима указания лиц, и цвет рамки лица () основного объекта изменяется на белый. Рамка продолжает следовать за объектом в определенных пределах.
- Можно задать параметры функции съемки в меню FUNC.

**2** Нажмите наполовину кнопку спуска затвора.

- Вид рамки лица () основного объекта изменяется на .

3 Произведите съемку, полностью нажав кнопку спуска затвора.**Для отмены режима выбора лица**

На шаге 1 нажмите кнопку  и удерживайте ее нажатой не менее 1 с.



- В следующих случаях режим выбора лица отменяется:
 - при включении питания после его выключения;
 - при использовании цифрового зума/цифрового телеконвертера;
 - при нажатии кнопки **MENU** для отображения меню;
 - если в течение нескольких секунд отслеживание положения выбранного лица было невозможно.
- Если для режима рамки автофокусировки задан вариант [Центр], выбор лица при использовании цифрового зума невозможен.

Съемка объектов, неподходящих для автофокусировки (фиксация фокусировки, фиксация автофокусировки, ручная фокусировка, безопасная ручная фокусировка)

 См. Функции, доступные в различных режимах съемки (стр. 208).

Режим съемки



* Не может использоваться в режиме .

Фокусировка может быть затруднена в следующих случаях:

- при съемке объектов, имеющих очень низкую контрастность по отношению к окружению;
- при съемке сюжетов, содержащих близкие и удаленные объекты;
- при съемке очень ярких объектов в центре кадра;
- при съемке быстро движущихся объектов;
- при съемке объектов сквозь стекло; для снижения вероятности появления бликов, вызванных отраженным от стекла светом, во время съемки располагайте камеру как можно ближе к стеклу.

Съемка с фиксацией фокусировки

- 1** Наведите центр видоискателя или центр рамки автофокусировки на ЖК-мониторе на объект, расположенный на том же расстоянии от камеры, что и основной объект.
- 2** Нажмите наполовину кнопку спуска затвора для фиксации фокусировки.
- 3** Во время изменения композиции удерживайте кнопку спуска затвора нажатой наполовину, а затем нажмите ее полностью для съемки изображения.

Съемка с фиксацией автофокусировки

* Недоступно в режиме **AUTO** или .

1 Наведите рамку автофокусировки на объект, расположенный на том же расстоянии от камеры, что и основной объект.

2 Удерживая кнопку спуска затвора наполовину нажатой, нажмите кнопку **MF**.

- Отображаются значок **MF** и индикатор ручной фокусировки, позволяющий проверить расстояние до объекта.

3 Выберите требуемую композицию кадра и произведите съемку.

Отмена фиксации автофокусировки

Нажмите кнопку **MF** и с помощью кнопки **←** или **→** выберите значок  (Нормальный).



- Так как в режиме  рамки автофокусировки не отображаются, направьте камеру таким образом, чтобы объект съемки находился в фокусе.
- При использовании фиксации фокусировки или фиксации автофокусировки с включенным ЖК-монитором съемка упрощается, если для параметра [Зона AF] установлено значение [Центр] (стр. 98), так как при этом камера фокусируется с использованием только центральной рамки автофокусировки.
- Фиксация автофокусировки удобна тем, что позволяет отпустить кнопку спуска затвора во время перекомпоновки кадра. Более того, фиксация автофокусировки сохраняется и после съемки кадра, что позволяет снять второй кадр с той же самой фокусировкой.

Съемка в режиме ручной фокусировки

Фокус можно установить вручную.

* Недоступно в режиме **AUTO** или

1 Нажмите кнопку **MF**.

1. Кнопкой или выберите значок **MF**.

• Отображаются символ **MF** и индикатор ручной фокусировки.

• Если в меню для параметра [Зум точки MF] задано значение [Вкл.], часть изображения в рамке автофокусировки выглядит увеличенной*.

* В режиме при включенном цифровом зуме или цифровом телеконвертере либо при использовании телевизора в качестве монитора изображение не увеличивается.

* Можно также установить, чтобы отображаемое изображение не увеличивалось (стр. 47).

• В зависимости от режима съемки, при нажатии кнопки производится переключение между следующими настраиваемыми параметрами.

, , , , P	Компенсация экспозиции/ MF
SCN	Режим SCN /Компенсация экспозиции/ MF
	Режим / MF
Tv	Выдержка затвора/Компенсация экспозиции/ MF
Av	Величина диафрагмы/Компенсация экспозиции/ MF
M	Выдержка затвора/Величина диафрагмы/ MF

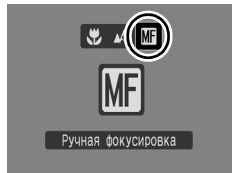

2 Дискон управления настройте фокусировку.

• Индикатор ручной фокусировки показывает приблизительные значения. Их можно использовать только для ориентировки.

Индикатор ручной фокусировки



Отмена ручной фокусировки

Нажмите кнопку **MF** и с помощью кнопки или выберите значок (Нормальный).



Во время ручной фокусировки изменение рамки автофокусировки невозможно. Отмените режим ручной фокусировки, затем измените выбор рамки автофокусировки.

Использование ручной фокусировки в комбинации с автофокусировкой (Безопасная MF)

Сначала с помощью ручной фокусировки производится грубая наводка на резкость, затем камера производит более точную автоматическую фокусировку из выбранного положения.

* Недоступно в режиме **AUTO** или .

1 Выберите пункт [Безопасная MF].

1. Нажмите кнопку .
2. В меню  кнопкой  или  выберите пункт [Безопасная MF].

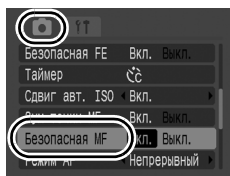

2 Подтвердите настройку.

1. Кнопкой  или  выберите [Вкл.] или [Выкл.].
2. Нажмите кнопку .

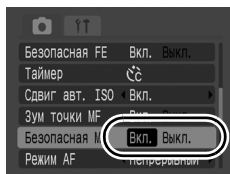

3 Сначала сфокусируйтесь вручную, затем наполовину нажмите кнопку затвора.

- Производится точная настройка оптимального положения фокусировки.

4 Для съемки полностью нажмите кнопку спуска затвора (полное нажатие).

Фиксация экспозиции (Фикс. АЕ)



См. *Функции, доступные в различных режимах съемки* (стр. 208).

Режим съемки



Экспозицию и фокусировку можно устанавливать отдельно. Это полезно при слишком большом контрасте между объектом и фоном или при съемке против света.

- 1 **Убедитесь, что вспышка убрана.**
 - Отображается значок
- 2 **Наведите камеру на объект, по которому требуется зафиксировать экспозицию.**
- 3 **Нажмите наполовину кнопку спуска затвора и, не отпуская ее, нажмите кнопку** .
 - Значение экспозиции фиксируется, и отображается символ
- 4 **Выберите требуемую композицию кадра и полностью нажмите кнопку спуска затвора.**

Отмена фиксации экспозиции

Нажмите любую кнопку, кроме и .





- Можно также установить или отменить фиксацию автофокусировки (стр. 81).
- При съемке со вспышкой можно использовать фиксацию экспозиции при съемке со вспышкой (стр. 109).

Изменение комбинации выдержки затвора и величины диафрагмы

При съемке изображений автоматически выбранную комбинацию выдержки затвора и величины диафрагмы можно свободно изменять без изменения экспозиции (сдвиг программы).

1 Наведите камеру на объект, по которому требуется зафиксировать экспозицию.

2 Нажмите наполовину кнопку спуска затвора и, не отпуская ее, нажмите кнопку .

- Установка экспозиции фиксируется, и на ЖК-мониторе появляется значок .



3 Диск управления измените сочетание выдержки затвора и величины диафрагмы.

4 Заново скомпонуйте кадр и произведите съемку.

- После съемки кадра эта установка отменяется.

Фиксация экспозиции при съемке со вспышкой (Фикс. FE)



См. Функции, доступные в различных режимах съемки (стр. 208).

Режим съемки



Можно зафиксировать экспозицию при съемке со вспышкой, чтобы обеспечить правильную экспозицию независимо от композиции снимаемого объекта.

- 1 Поднимите вспышку.
- 2 В режиме **P** кнопкой выберите режим вспышки (вспышка вкл.).
- 3 Наведите камеру на объект, по которому требуется зафиксировать экспозицию.
- 4 Нажмите наполовину кнопку спуска затвора и, не отпуская ее, нажмите кнопку .
 - Срабатывает предварительная вспышка, и отображается индикатор .
- 5 Выберите требуемую композицию кадра и полностью нажмите кнопку спуска затвора.

Отмена фиксации экспозиции при съемке со вспышкой

Нажмите любую кнопку, кроме диска управления.



Функция фиксации экспозиции при съемке со вспышкой недоступна, если для пункта [Настр. вспышки] задано значение [Выкл.].

ISO Настройка числа ISO



→ См. Функции, доступные в различных режимах съемки (стр. 208).

Режим съемки

AUTO **M**

Число ISO следует увеличивать для уменьшения выдержки затвора, чтобы снизить влияние сотрясения камеры, исключить смазывание объектов или выключить вспышку во время съемки при недостаточной освещенности.

Режим съемки \ Число ISO	AUTO	P	Tv	Av	M
Авто	○*	○*	○*	○*	–
Высокая ISO авто	○	○	–	–	–
ISO 80	–	○	○	○	○*
ISO 100	–	○	○	○	○
ISO 200	–	○	○	○	○
ISO 400	–	○	○	○	○
ISO 800	–	○	○	○	○
ISO 1600	–	○	○	○	○

○: Доступно *: По умолчанию

1 Настройте число ISO.

1. Нажмите кнопку **ISO**.
2. Кнопкой **←** или **→** измените значение параметра.

- Если выбрано значение **ISO AUTO** (Авто), при установке числа ISO для съемки с имеющимся освещением приоритет отдается качеству изображения. Так как при недостаточной освещенности число ISO автоматически увеличивается, устанавливается меньшая выдержка затвора, что снижает вероятность проявления сотрясения камеры и смазывания объекта.
- При выборе варианта **ISO HI** (Высокая ISO Авто)* устанавливается более высокая чувствительность, чем в варианте **ISO AUTO**. Так как выдержка затвора становится еще меньше, влияние сотрясения камеры и смазывание изображения из-за движения объекта снижаются по сравнению со съемкой этого же сюжета в режиме **ISO AUTO**.

* По сравнению с режимом **ISO AUTO** возможно увеличение шумов снятого изображения.





- При съемке с высоким числом ISO в камере автоматически применяется обработка для уменьшения шумов.
- Если в камере установлена чувствительность или , при нажатии наполовину кнопки спуска затвора или в информации при воспроизведении отображается число ISO, автоматически установленное камерой.

Уменьшение сотрясения камеры при съемке

(Сдвиг авт. ISO)



См. *Функции, доступные в различных режимах съемки* (стр. 208).

Режим съемки

AUTO



Если во время съемки появляется значок предупреждения о сотрясении камеры (), данная функция позволяет увеличить число ISO и производить съемку с выдержкой затвора, при которой эффект сотрясения камеры сводится к минимуму.

Выкл.	Эта функция не используется.
Кнопка	Позволяет во время съемки проверить на экране ЖК-дисплея число ISO и выдержку затвора до и после настройки.
Вкл.	Автоматически устанавливается оптимальное значение числа ISO, сводящее к минимуму эффект сотрясения камеры





- В режиме , или при срабатывании вспышки эта функция не работает.
- В зависимости от условий съемки значок предупреждения о сотрясении камеры () может не исчезнуть даже после увеличения числа ISO.

1 Выберите пункт [Сдвиг авт. ISO].

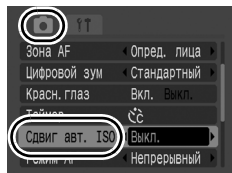
1. Нажмите кнопку .
2. В меню кнопкой или выберите пункт [Сдвиг авт. ISO].



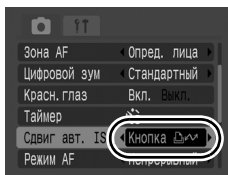

2 Подтвердите настройку.

1. Кнопкой ← или → выберите значение [Кнопка  , [Вкл.] или [Выкл.].
2. Нажмите кнопку .



■ Съемка (выбран вариант [Кнопка ,])

3 Нажмите наполовину кнопку спуска затвора.

- При появлении символа  включается синяя подсветка кнопки .



4 Нажмите наполовину кнопку спуска затвора и, удерживая ее наполовину нажатой, нажмите кнопку .

- Отображается число ISO после настройки.
- Если при наполовину нажатой кнопке спуска затвора еще раз нажать кнопку , восстанавливается исходное значение числа ISO.
- Если после увеличения числа ISO включить фиксацию автоэкспозиции (стр. 107), исходное значение числа ISO не восстанавливается, даже если кнопка спуска затвора будет отпущена.



5 Полностью (до упора) нажмите кнопку спуска затвора.

■ Съемка (выбран вариант [Вкл.]

3 Нажмите наполовину кнопку спуска затвора.

- Автоматически устанавливается оптимальное значение числа ISO, сводящее к минимуму эффект сотрясения камеры.



4 Полностью (до упора) нажмите кнопку спуска затвора.

Настройка компенсации экспозиции



См. Функции, доступные в различных режимах съемки (стр. 208).

Режим съемки

AUTO



SCN



Tv

Av

M

Установка положительной компенсации экспозиции позволяет избежать получения чрезмерно темного снимка объекта при контрольном свете или на ярком фоне. Установка отрицательной компенсации экспозиции позволяет избежать получения чрезмерно яркого объекта при съемке ночью или на темном фоне.

1 Нажмите кнопку для отображения шкалы компенсации экспозиции.

2 Задайте значение этого параметра.

1. Настройте компенсацию экспозиции с помощью диска управления.
2. Нажмите кнопку .

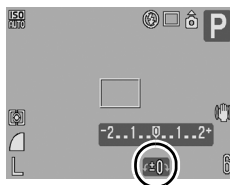

- В зависимости от режима съемки, при нажатии кнопки производится переключение между следующими настраиваемыми параметрами.

SCN	Режим SCN /Компенсация экспозиции
	Выбор направления съемки/Компенсация экспозиции
Tv	Выдержка затвора/Компенсация экспозиции
Av	Величина диафрагмы/Компенсация экспозиции

Отмена компенсации экспозиции

В соответствии с инструкциями шага 2 восстановите для компенсации экспозиции значение [0].

Переключение режимов замера экспозиции



➔ См. *Функции, доступные в различных режимах съемки* (стр. 208).

Режим съемки		AUTO SCN M
	Оценочный	Подходит для стандартных условий съемки, включая сцены в контровом свете. Для измерения экспозиции изображение разбивается на несколько зон. Камера оценивает сложные условия освещения, такие, как положение объекта, яркость, прямой и контровой свет, и устанавливает правильную экспозицию для основного объекта съемки.
	Усредненный	Замер экспозиции усредняется по всему кадру, однако центральная область учитывается с большим весом.
	Точечный	Замер производится в пределах рамки точечного замера.

1 Измените режим замера экспозиции.

1. Нажмите кнопку .
2. Кнопкой или выберите значок , затем кнопкой или измените значение этого параметра.
3. Нажмите кнопку .



Настройка цветových оттенков (Баланс белого)



См. Функции, доступные в различных режимах съемки (стр. 208).

Режим съемки

AUTO SCN P Tv Av M

Обычно настройка баланса белого **AWB** (Авто) обеспечивает оптимальный баланс белого. Если настройка **AWB** не обеспечивает естественной цветопередачи, измените настройку баланса белого в соответствии с типом источника освещения.

	Авто	Установки автоматически выбираются камерой.
	Дневной свет	Для съемки вне помещения в солнечный день.
	Облачно	Для съемки в облачную погоду, в тени, в сумерках.
	Накаливания	Для съемки с освещением лампами накаливания или 3-волновыми флуоресцентными лампами колбового типа.
	Флуоресцент	Для съемки с освещением флуоресцентными лампами с тепло-белым, холодно-белым или тепло-белым (3-волновым) светом.
	Флуоресцент H	Для съемки с освещением лампами дневного света или 3-волновыми флуоресцентными лампами дневного света.
	Ручной	Для съемки с данными оптимального баланса белого, сохраненными в камере по белому объекту, например по белой бумаге или ткани.

1 Выберите настройку баланса белого.

1. Нажмите кнопку
2. Кнопкой или выберите значок **AWB**, затем кнопкой или измените значение этого параметра.
3. Нажмите кнопку .



Если для режима «Мои цвета» выбрано значение или , настройка баланса белого невозможна.

Использование пользовательского баланса белого

Используйте данные пользовательского баланса белого  (Ручной) при съемке в указанных ниже ситуациях, в которых в режиме **AWB** (Авто) возможна неправильная установка баланса белого:

- при съемке крупным планом (Макро);
- при съемке объектов с одним преобладающим цветом (например, небо, море или лес);
- при съемке с особыми источниками освещения (например, со ртутными лампами).

1 Выберите .

1. Нажмите кнопку .
2. Кнопкой  или  выберите пункт **AWB**, затем кнопкой  или  выберите значок .



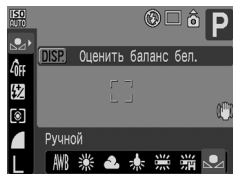

2 Наведите камеру на лист белой бумаги или белую ткань и нажмите кнопку .

- При использовании ЖК-монитора убедитесь, что белое изображение полностью заполняет центральную рамку. При использовании оптического видоискателя убедитесь, что заполнено все поле зрения. Однако помните, что центральная рамка не отображается, если используется цифровой зум или отображается символ .



3 Нажмите кнопку .



- Перед установкой ручного баланса белого рекомендуется установить режим съемки **P** и компенсацию экспозиции $[\pm 0]$. Правильное значение баланса белого не может быть получено при неправильной установке экспозиции (изображение может получиться полностью черным или белым).
- Производите съемку с теми же установками, что и при регистрации данных баланса белого. Если установки различаются, может быть установлен неоптимальный баланс белого. Особенно важно сохранять перечисленные ниже установки.
 - Число ISO
 - Вспышка
Рекомендуется установить для вспышки режим  или .
Если при регистрации данных баланса белого сработала вспышка, установленная в режим , то убедитесь, что вспышка сработала и при съемке кадров.
- Поскольку считывание данных баланса белого в режиме съемки панорам невозможно, заранее установите баланс белого в другом режиме.
- Данные баланса белого сохраняются даже после выключения камеры.

Съемка в режиме «Мои цвета»



См. Функции, доступные в различных режимах съемки (стр. 208).

Режим съемки

AUTO

Можно изменить вид снимаемого изображения.

	Откл. эффекты	Эта установка соответствует обычной съемке.
	Яркий	Увеличивает контрастность и насыщенность цветов для записи ярких изображений.
	Нейтральный	Понижает контрастность и насыщенность цветов для записи нейтральных оттенков.
	Сепия	Запись в оттенках сепии.
	Ч/Б	Запись черно-белого изображения.
	Ручная настройка	Этот пункт служит для настройки перед съемкой контрастности, резкости и насыщенности.

/ / /

1 Выберите настройку «Мои цвета».

1. Нажмите кнопку .
2. Кнопкой или выберите значок , затем кнопкой или измените значение этого параметра.
3. Нажмите кнопку .





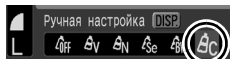
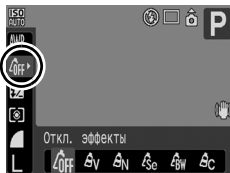

2 Произведите съемку.

SC (Настройка режима «Ручная настройка»)**1 Выберите SC.**

1. Нажмите кнопку .
2. Кнопкой  или  выберите пункт , затем кнопкой  или  выберите значок .

**2 Задайте значения параметра.**

1. Нажмите кнопку .
2. Кнопкой  или  выберите [Контраст], [Резкость] или [Насыщенность].
3. Кнопкой  или  настройте значение параметра.

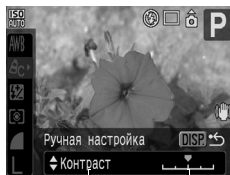

Выбор параметра Настройка

- Результаты настройки отображаются на ЖК-мониторе.
- Если нажать кнопку **DISP.**, производится возврат на экран, на котором выбирался режим «Мои цвета».

3 Завершите установку.

1. Нажмите кнопку .

Переключение параметров настройки вспышки



➔ См. *Функции, доступные в различных режимах съемки* (стр. 208).

Режим съемки

AUTO

Хотя встроенная вспышка срабатывает с автоматическими настройками, можно также задать срабатывание вспышки без каких-либо настроек.

1 Выберите пункт [Настр. вспышки].

1. Нажмите кнопку .
2. В меню кнопкой или выберите пункт [Настр. вспышки].

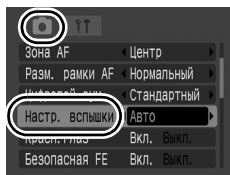

2 Подтвердите настройку.

1. Кнопкой или выберите [Авто] или [Ручной].
 - Для компенсации экспозиции при съемке со вспышкой можно задать значение [Ручной] (стр. 122).
 - Для мощности вспышки можно задать значение [Авто] (стр. 122).
2. Нажмите кнопку .

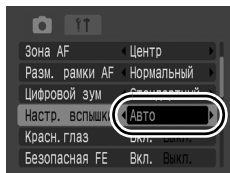

Настройка компенсации экспозиции при съемке со вспышкой



См. Функции, доступные в различных режимах съемки (стр. 208).

Режим съемки



Компенсацию экспозиции при съемке со вспышкой можно настраивать в диапазоне от -2 до $+2$ ступеней с шагом $1/3$ ступени. Компенсацию экспозиции при съемке со вспышкой можно использовать совместно с функцией компенсации экспозиции камеры для сбалансированного экспонирования фона при съемке со вспышкой. В режимах съемки **Tv** и **Av** установите для параметра [Настр. вспышки] значение [Авто].

1 Настройте компенсацию экспозиции при съемке со вспышкой.

1. Нажмите кнопку .
2. Кнопкой или выберите значок , затем кнопкой или измените значение этого параметра.
3. Нажмите кнопку .



Компенсация экспозиции при съемке со вспышкой

Настройка мощности вспышки



➔ См. *Функции, доступные в различных режимах съемки* (стр. 208).

Режим съемки

AUTO SCN P Tv Av M

При съемке можно установить один из трех уровней мощности вспышки, вплоть до FULL (ПОЛНАЯ).

В режимах съемки **Tv** и **Av** установите для параметра [Настр. вспышки] значение [Ручной].

1 Настройте мощность вспышки.

1. Нажмите кнопку .
2. Кнопкой или выберите значок , затем кнопкой или измените значение этого параметра.
3. Нажмите кнопку .

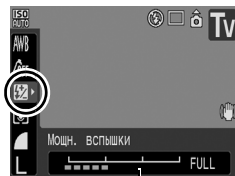

Мощн. вспышки

Настройка экспозиции для съемки со встроенной вспышкой (Безопасная FE)



См. Функции, доступные в различных режимах съемки (стр. 208).

Режим съемки



При срабатывании вспышки камера автоматически изменяет выдержку затвора или величину диафрагмы во избежание передержки и засвечивания светлых областей изображения. В режиме съемки **Tv** или **Av** заранее убедитесь, что для настройки вспышки задано значение [Авто] (стр. 121).

1 Выберите пункт [Безопасная FE].

1. Нажмите кнопку .
2. В меню кнопкой или выберите пункт [Безопасная FE].

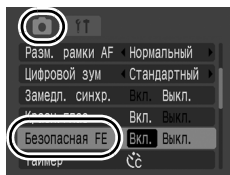

2 Подтвердите настройку.

1. Кнопкой или выберите [Вкл.] или [Выкл.].
2. Нажмите кнопку .

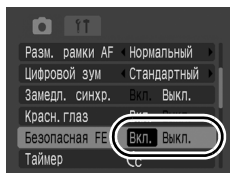

Регистрация настройки для кнопки «Печать/загрузка»



См. Функции, доступные в различных режимах съемки (стр. 208).

Режим съемки

AUTO **SCN** **P Tv Av M**

Для кнопки (Печать/загрузка) можно зарегистрировать функцию, часто используемую при съемке. Возможна регистрация указанных ниже функций.

Пункт меню	Стр.
Не назначено	—
WB Баланс белого	стр. 116
Пользов. баланс белого	стр. 117

Пункт меню	Стр.
T Цифровой телеконвертер	стр. 64
Помощь кадрир.	стр. 127
Дисплей выкл.	стр. 126

1 Выберите пункт [Настройка кнопки].

1. Нажмите кнопку .
2. В меню кнопкой или выберите пункт [Настройка кнопки].
3. Нажмите кнопку .

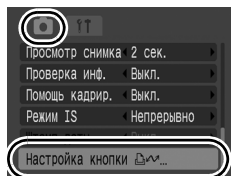

2 Подтвердите настройку.

1. Кнопкой или выберите функцию, которую требуется зарегистрировать.
 2. Нажмите кнопку .
- Если в правом нижнем углу значка отображается символ , соответствующую функцию можно зарегистрировать, но ее будет невозможно использовать в некоторых режимах съемки, даже если нажать кнопку .

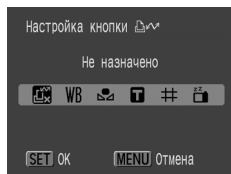











3 Нажмите кнопку .

Для отмены кнопки быстрого вызова

Выберите на шаге 2 вариант .

Использование кнопки .

1 Нажмите кнопку .

- В случае функций  и  при каждом нажатии кнопки  переключаются настройки зарегистрированных функций.
- Для функции  отображается соответствующий экран настройки.
- В случае функции  при каждом нажатии кнопки  записываются данные баланса белого. Так как на этом этапе рамка не отображается, убедитесь, что лист белой бумаги или белая ткань находится в центре ЖК-монитора, затем нажмите кнопку . После первого использования этой функции для параметра «Баланс белого» устанавливается настройка .
- В случае функции  при нажатии кнопки  выключается ЖК-монитор. При следующем нажатии этой кнопки ЖК-монитор включается.

Задание вспомогательных линий для кадрировки

 См. Функции, доступные в различных режимах съемки (стр. 208).

Режим съемки





AUTO     **SCN**  * **P Tv Av M**

* Возможно задание только значения [Линии сетки].

Для контроля положения объекта при съемке на ЖК-мониторе может отображаться сетка из вертикальных и горизонтальных линий, область кадра формата 3:2 или и то, и другое.



Выкл.	—
Линии сетки	Отображаются линии сетки, разделяющие экран на 9 частей. Эти линии помогают контролировать положение объекта по вертикали и горизонтали.
Кадр 3:2	Помогает контролировать область печати для фотографий с соотношением сторон 3:2*. Область за пределами печатаемой области отображается серым цветом. * Изображения все равно записываются со стандартным соотношением сторон 4:3.
Оба	Одновременно отображаются линии сетки и область кадра 3:2.

1 Выберите пункт [Помощь кадрир.].

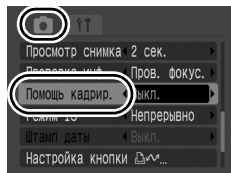

- Нажмите кнопку .
- В меню  кнопкой  или  выберите пункт [Помощь кадрир.].

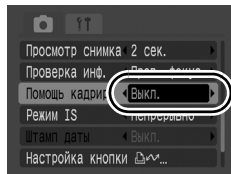

2 Подтвердите настройку.

- Кнопкой  или  выберите [Выкл.], [Линии сетки], [Оба] или [Кадр 3:2].
- Нажмите кнопку .



- Для режима  или  можно задать только линии сетки.
- Линии сетки и граница кадра 3:2 не записываются вместе с изображением.

Установка функции автоповорота



См. *Функции, доступные в различных режимах съемки* (стр. 208).

Режим съемки



Камера оснащена интеллектуальным датчиком ориентации, определяющим ориентацию снятого изображения при вертикальном положении камеры и автоматически поворачивающим изображение для правильного просмотра на мониторе.

1 Выберите пункт [Авто поворот].

1. Нажмите кнопку .
2. Кнопкой или выберите меню .
3. Кнопкой или выберите [Авто поворот].

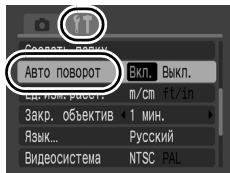

2 Подтвердите настройку.

1. Кнопкой или выберите [Вкл.] или [Выкл.].
 2. Нажмите кнопку .
- Если в режиме съемки для функции [Авто поворот] задано значение [Вкл.] и ЖК-монитор установлен в режим подробной индикации, на мониторе отображается символ (обычное положение), (правый край внизу) или (левый край внизу).

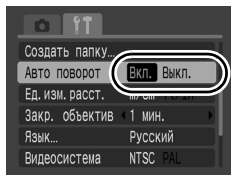

- Эта функция может работать неправильно, если камера направлена точно вниз или вверх. Убедитесь, что стрелка показывает в правильном направлении. Если нет, установите для функции [Авто поворот] значение [Выкл.].
- Даже если для функции [Авто поворот] задано значение [Вкл.], ориентация изображений, загруженных в компьютер, зависит от программного обеспечения, используемого для загрузки.



Если во время съемки камера находится в вертикальном положении, интеллектуальный датчик ориентации считает, что верхний край камеры – это «верх», а нижний край камеры – «низ». Затем настраиваются оптимальный баланс белого, экспозиция и фокус для съемки в вертикальном положении. Эта функция работает независимо от того, включена ли функция автоповорота.

Создание папки для записи изображений (Папка)



➔ См. Функции, доступные в различных режимах съемки (стр. 208).

Режим съемки



В любой момент можно создать новую папку, и снимаемые изображения будут автоматически записываться в эту папку.

Создать новую папку	При последующей съемке изображений создается новая папка. Для создания дополнительной папки снова установите этот флажок.
Авт. создание	Можно также задать дату и время, когда должна быть создана новая папка, используя дату съемки после заданной даты и времени.

Создание папки при следующей съемке

1 Выберите пункт [Создать папку].

1. Нажмите кнопку .
2. Кнопкой или выберите меню .
3. Кнопкой или выберите пункт [Создать папку].
4. Нажмите кнопку .

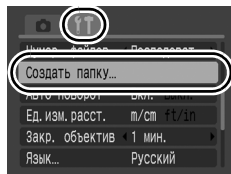

2 | Подтвердите настройку.

1. Кнопкой или установите флажок [Создать новую папку].
 2. Два раза нажмите кнопку .
- При съемке на ЖК-мониторе отображается символ . После создания новой папки символ исчезает с экрана.

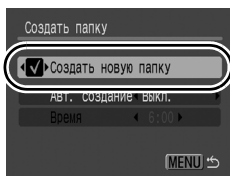

Задание даты или времени для автоматического создания папки

1 | Выберите пункт [Создать папку].

1. Нажмите кнопку .
2. Кнопкой или выберите меню .
3. Кнопкой или выберите пункт [Создать папку].
4. Нажмите кнопку .

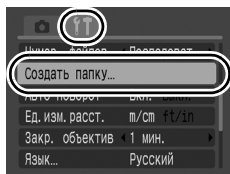

2 | Подтвердите настройку.

1. Кнопкой или выберите пункт [Авт. создание], затем кнопкой или выберите дату создания.
 2. Кнопкой или выберите пункт [Время], затем кнопкой или выберите время.
 3. Два раза нажмите кнопку .
- При наступлении заданного времени отображается символ . После создания новой папки этот символ исчезает.

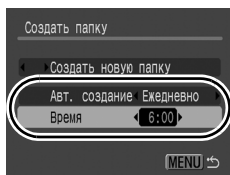

В одной папке можно сохранить максимум 2000 изображений. После съемки большего числа изображений автоматически создается новая папка, даже если пользователь не создавал новых папок.

Сброс номеров файлов



См. Функции, доступные в различных режимах съемки (стр. 208).

Режим съемки



Снимаемым изображениям автоматически присваиваются номера файлов. Можно выбрать метод присвоения номеров файлов.

<p>Последоват.</p>	<p>Следующему изображению присваивается номер, на единицу больший номера последнего записанного изображения. Это удобно для хранения всех изображений в одном месте на компьютере, так как позволяет избежать дублирования имен файлов при смене папок или карт памяти*.</p> <p>* При использовании чистой карты памяти. Если используется карта памяти с уже записанными данными, 7-значный номер последней записанной папки и изображения сравнивается с последним номером на карте памяти, после чего номера новых изображений назначаются на основе большего из этих двух значений.</p>
<p>Автосброс</p>	<p>Для номера изображения и номера папки восстанавливаются начальные значения (100-0001)*. Это удобно для хранения изображений в соответствующих папках.</p> <p>* При использовании чистой карты памяти. Если используется карта памяти с уже записанными данными, нумерация новых изображений производится на основе 7-значного номера последней записанной на карте памяти папки и изображения.</p>

1 Выберите пункт [Нумер. файлов].

1. Нажмите кнопку .
2. Кнопкой или выберите меню .
3. Кнопкой или выберите пункт [Нумер. файлов].

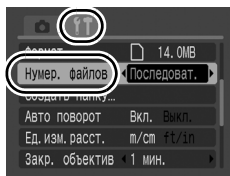



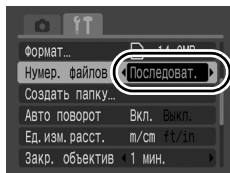

2 Подтвердите настройку.

1. Кнопкой или выберите [Последоват.] или [Автосброс].
2. Нажмите кнопку .

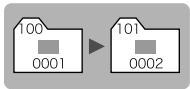

Номера файлов и папок

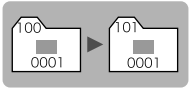
Записанным изображениям назначаются последовательные номера файлов в диапазоне от 0001 до 9999, а папкам назначаются номера в диапазоне от 100 до 999. В одной папке можно сохранить максимум 2000 изображений.

	Создана новая папка	Карта памяти заменена другой картой	
Последоват.	<p>Карта памяти 1</p> 	<p>Карта памяти 1</p> 	<p>Карта памяти 2</p> 
Автосброс	<p>Карта памяти 1</p> 	<p>Карта памяти 1</p> 	<p>Карта памяти 2</p> 

- При недостатке свободного места изображения могут сохраняться в новой папке, даже если общее количество изображений в папке менее 2000, так как изображения указанных ниже типов всегда записываются вместе в одну папку:
 - изображения, снятые в режиме серийной съемки;
 - изображения, снятые в режиме автоспуска (ручной);
 - изображения, снятые в панорамном режиме.
- При наличии папок с совпадающими номерами или изображений с одинаковыми номерами в одной папке воспроизведение изображений невозможно.
- Информацию о структуре папок и о типах изображений см. во *Вводном руководстве по программному обеспечению*.

Воспроизведение/стирание

В режиме воспроизведения изображения можно выбирать диском управления. При повороте против часовой стрелки выбирается предыдущее изображение, по часовой – следующее изображение. См. также раздел «Просмотр фотографий» (стр. 17).

Увеличение изображений



1 Нажмите рычаг зумирования в направлении .

- Изображение увеличивается.
- Изображения можно увеличивать макс. в 10 раз.



Приблизительное положение отображаемой области

2 Для перемещения по изображению используйте кнопки , , и .

- При использовании диска управления в режиме увеличения камера отображает предыдущее или следующее изображение с тем же коэффициентом увеличения.
- Коэффициент увеличения изменяется рычагом зумирования.

Отмена увеличения

Нажмите рычаг зумирования в направлении . (Увеличение можно также быстро отменить, нажав кнопку **MENU**.)







Увеличение кадров из видеофильмов и изображений, воспроизводимых в индексном режиме, невозможно.

Одновременный просмотр девяти изображений (Индексный режим)



1 Нажмите рычаг зумирования в направлении .

- Индексный режим позволяет одновременно просматривать до девяти изображений.
- Выбор изображений производится кнопками , ,  и .

Выбранное изображение







Видеофильм

Возврат в режим воспроизведения одиночного изображения

Нажмите рычаг зумирования в направлении .

Переключение между наборами из девяти изображений

При нажатии рычага зумирования в направлении  в индексном режиме отображается шкала перехода, позволяющая переходить между наборами из 9 изображений.

- С помощью кнопки  или  перейдите к предыдущему или следующему набору из 9 изображений.
- Для перехода на первый или последний набор изображений нажмите кнопку  или  при нажатой кнопке **FUNC./SET**.



Шкала перехода

Возврат в режим воспроизведения одиночного изображения

- Нажмите рычаг зумирования в направлении .

Проверка фокусировки и выражения лиц объектов (экран проверки фокусировки)



Экран проверки фокусировки позволяет проверить фокусировку снятых изображений. Так как можно изменять увеличение и переключаться между изображениями, можно легко контролировать выражения лиц и проверять, не закрыты ли глаза объекта съемки.

Открытие экрана проверки фокусировки

- 1 Насколько раз нажмите кнопку **DISP.**, чтобы открылся экран проверки фокусировки.

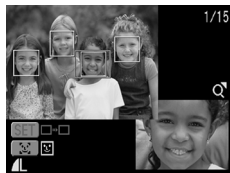

- Рамки отображаются на экране следующим образом.

Цвет рамки	Содержание
Оранжевый	Содержит область изображения, отображаемую в правом нижнем углу.
Белый	Эта рамка отображается в том месте изображения, на которое произведена фокусировка.
Серый	Эти рамки отображаются в местах, в которых во время воспроизведения обнаружены лица.

- Оранжевые рамки позволяют изменять увеличение изображения, изменять отображаемую область и переключаться между отображаемыми рамками (стр. 136, 137).



Если режим проверки фокусировки не используется и воспроизводятся изображения с обнаруженными лицами, можно изменять увеличение изображения, нажимая кнопку **[]**.

Изменение увеличения отображения

2 Нажмите рычаг зумирования в направлении .

- Правая нижняя часть экрана увеличивается.



Переключение между рамками

2 Нажмите кнопку .

- Если обнаружены несколько лиц, при нажатии кнопки  переключается положение оранжевой рамки.





Изменение положения отображаемой области

2 Нажмите рычаг зумирования в направлении .

- Правая нижняя часть экрана увеличивается.



3 Выбор положения отображения производится кнопками , , и .

- Если обнаружены несколько лиц, при каждом нажатии кнопки  производится переключение между различными положениями оранжевых рамок.
- Если обнаружено только одно лицо, при нажатии кнопки  оранжевая рамка возвращается в исходное положение.
- После изменения увеличения изображения с обнаруженными лицами и нажатия кнопки  размер оранжевой рамки настраивается по размеру лица.
- Если лица не обнаружены, при нажатии кнопки **FUNC./SET** оранжевая рамка возвращается в исходное положение.



Возврат в режим воспроизведения одиночного изображения

Нажмите кнопку **MENU**.

🏠 Переход между изображениями



Если на карту памяти записано много изображений, для поиска требуемого кадра удобно использовать пять перечисленных ниже режимов поиска.

	Переход по дате	Переход на первое изображение для каждой даты съемки.
	Переход к папке	Переход на первое изображение в каждой папке.
	К видео	Переход к видеofilmу.
	Через 10 сним.	Переход сразу через 10 изображений.
	Через 100 сним.	Переход сразу через 100 изображений.

1 В режиме воспроизведения одиночного изображения нажмите кнопку 🏠.

- Камера переключается в режим перехода по поиску.
- Вид экрана для разных критериев поиска немного отличается.

2 Кнопкой ↑ или ↓ выберите критерий поиска, затем нажмите кнопку ← или →.

Количество изображений, соответствующих критерию поиска



Расположение текущего отображаемого изображения



Возврат в режим воспроизведения одиночного изображения
Нажмите кнопку **MENU**.

Просмотр видеофильмов (Панель управления воспроизведением видеофильма)



В индексном режиме воспроизведение видеофильмов невозможно.

1 Выведите на экран файл видеофильма.

1. Выберите видеофильм кнопкой ◀ или ▶.
 2. Нажмите кнопку .
- Видеофильмы помечаются значком .
 - Отображается панель управления видеофильмом.



Панель управления видеофильмом



Шкала хода воспроизведения

Время съемки видеофильма











Уровень громкости
(Настраивается кнопками ▲ и ▼)

2 Запустите воспроизведение видеофильма.

1. Кнопкой ◀ или ▶ выберите значок .
2. Нажмите кнопку .

- При нажатии кнопки **FUNC/SET** во время воспроизведения видеофильма воспроизведение приостанавливается. Оно возобновляется при повторном нажатии этой кнопки.
- После завершения видеофильма воспроизведение останавливается и отображается последний кадр. Для отображения панели управления видеофильмом нажмите кнопку **FUNC./SET**.
- Шкалу хода воспроизведения можно отобразить/скрыть, нажав кнопку **DISP.** во время воспроизведения видеофильма.
- Если предыдущий сеанс воспроизведения был прерван, последующее воспроизведение начинается с последнего отображавшегося кадра.

Использование панели управления видеофильмом

	Выход	Завершение воспроизведения и возврат в режим воспроизведения одиночного изображения.
	Печать	При подсоединенном принтере отображается соответствующий значок. Подробнее см. <i>Руководство по прямой печати</i> .
	Показать	Воспроизведение.
	Замедленный показ	С помощью кнопки  можно замедлить воспроизведение, с помощью кнопки  – ускорить воспроизведение.
	Первый кадр	Отображение первого кадра.
	Предыдущий кадр	Перемотка назад, если удерживать нажатой кнопку FUNC./SET .
	Следующий кадр	Перемотка вперед, если удерживать нажатой кнопку FUNC./SET .
	Последний кадр	Отображение последнего кадра.



- При просмотре видеофильма на экране телевизора громкость регулируется на телевизоре ([стр. 161](#)).
- В режиме замедленного воспроизведения звук не воспроизводится.

Поворот изображений на мониторе



Изображение на мониторе можно повернуть по часовой стрелке на 90° или 270°.

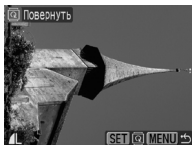

Оригинал

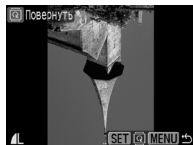

90°

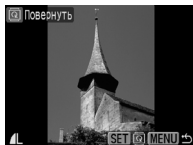

270°

1 Выберите пункт [Повернуть].

1. Нажмите кнопку **[MENU]**.
2. В меню **[▶]** кнопкой **↑** или **↓** выберите пункт **[Ⓜ] Повернуть**.
3. Нажмите кнопку **[FUNC./SET]**.

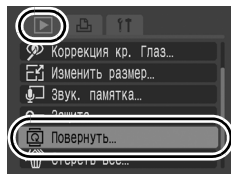

2 Поверните изображение.

1. Кнопкой **←** или **→** выберите поворачиваемое изображение.
2. Нажмите кнопку **[FUNC./SET]**.
 - При каждом нажатии кнопки **FUNC./SET** производится циклическое изменение ориентации в порядке 90°/270°/исходная ориентация.
 - Эту операцию можно также выполнять в индексном режиме.



При загрузке в компьютер ориентация изображений, повернутых самой камерой, будет зависеть от используемого программного обеспечения.



Так как ориентация изображения записывается, при следующем просмотре изображение отображается повернутым.

Воспроизведение с использованием эффектов перехода



Можно выбрать эффект перехода, используемый при переходе между изображениями.

	Эффект перехода не используется.
	Яркость отображаемого изображения постепенно уменьшается, затем постепенно появляется новое изображение.
	Нажмите кнопку для появления предыдущего изображения слева или кнопку для появления следующего изображения справа.

1 Выберите пункт [Эфф. перехода].

1. Нажмите кнопку .
2. В меню кнопкой или выберите пункт [Эфф. перехода].

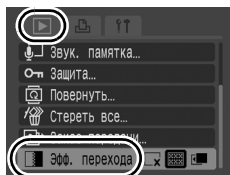

2 Подтвердите настройку.

1. Кнопкой или выберите требуемый эффект перехода.
2. Нажмите кнопку .

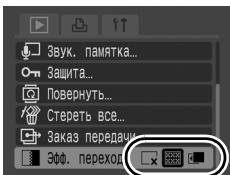



Автоматическое воспроизведение (Автопоказ)

Эта функция служит для автоматического воспроизведения всех изображений, записанных на карте памяти. Каждое изображение отображается на ЖК-мониторе в течение приблизительно 3 с.

1 Выберите пункт [Автопоказ].

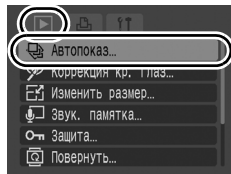
1. Нажмите кнопку .
2. В меню  кнопкой  или  выберите пункт  Автопоказ].
3. Нажмите кнопку .



- Во время автоматического воспроизведения доступны следующие функции.
 - Приостановка/возобновление автовоспроизведения: нажмите кнопку **FUNC./SET**.
 - Перемотка вперед/назад: нажмите кнопку  или  (если удерживать кнопку нажатой, скорость перемотки вперед увеличивается)
 - Остановка: нажмите кнопку **MENU**.



Если выбраны эффекты перехода ([стр. 142](#)), они применяются при переходе между изображениями.

Функция коррекции «красных глаз»



Можно устранить эффект «красных глаз» на снятых изображениях.



Автоматическое обнаружение «красных глаз» на некоторых изображениях может оказаться невозможным или результаты коррекции могут отличаться от ожидаемых.

Примеры.



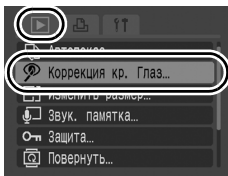

- Лица рядом с краями экрана или выглядящие очень мелкими, крупными, темными или яркими относительно общего изображения.
- Лица, повернутые в сторону или по диагонали, либо частично закрытые лица.

1 Выберите пункт [Коррекция кр. Глаз].

1. Нажмите кнопку .
2. В меню  кнопкой  или  выберите пункт [ Коррекция кр. Глаз].
3. Нажмите кнопку .



2 Выберите изображение.

1. Кнопкой  или  выберите изображение, на котором требуется произвести коррекцию «красных глаз».
2. Нажмите кнопку .
 - В месте, в котором обнаружены «красные глаза», автоматически отображается рамка.
 - Если «красные глаза» не были обнаружены автоматически, кнопкой  или  выберите пункт [Добавить зону] и нажмите кнопку **FUNC./SET** (стр. 147).
 - Для отмены рамки коррекции выберите пункт [Удалить зону] и нажмите кнопку **FUNC./SET** (стр. 148).



3 Выполните коррекцию изображения.

1. Кнопкой **▲**, **▼**, **◀** или **▶** выберите вариант [Начать].
2. Нажмите кнопку .



4 Сохраните изображение.

1. Кнопкой **▲**, **▼**, **◀** или **▶** выберите [Новый файл] или [Перезаписать].
2. Нажмите кнопку .
 - [Новый файл]: сохраняется новый файл с новым именем. Исходное нескорректированное изображение не удаляется. Новое изображение сохраняется как последний файл.
 - [Перезаписать]: сохранение производится в файл с тем же именем, что и у исходного нескорректированного изображения. Исходное нескорректированное изображение стирается.
 - Если выбран вариант [Новый файл], переходите к шагу 5.



5 Выведите на экран сохраненное изображение.

1. Нажмите кнопку .
2. Кнопкой **◀** или **▶** выберите вариант [Да].
3. Нажмите кнопку .
 - При выборе варианта [Нет] производится возврат в меню показа.

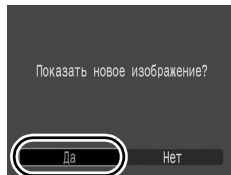

- Коррекция «красных глаз» не может выполняться для видеофильмов.
- Перезапись защищенных изображений невозможна.



- Если на карте памяти осталось мало свободного места, коррекция эффекта «красных глаз» невозможна.
- Хотя коррекцию эффекта «красных глаз» можно применять к изображению любое число раз, при каждом последующем применении качество изображения постепенно снижается.
- Так как на изображениях, уже исправленных с помощью функции «Коррекция кр. глаз», рамка коррекция не отображается автоматически, используйте для коррекции пункт [Добавить зону].

Добавление зоны коррекции

1 Выберите пункт [Добавить зону].

1. Кнопкой **▲**, **▼**, **◀** или **▶** выберите пункт [Добавить зону].
 2. Нажмите кнопку .
- Отображается зеленая рамка.



2 Настройте положение рамки коррекции.

1. Для перемещения рамки используйте кнопки **▲**, **▼**, **◀** и **▶**.
- Размер рамки можно изменить рычагом зумирования.



3 Добавьте дополнительные зоны коррекции.

1. Нажмите кнопку .
- Добавляется зона коррекции, и цвет ее рамки изменяется на белый.
 - Если требуется добавить другие зоны, настройте положение зоны, затем нажмите кнопку **FUNC./SET**.
 - Можно добавить максимум 35 дополнительных зон.
 - Для завершения добавления зон коррекции нажмите кнопку **MENU**.



Для правильного выполнения коррекции «красных глаз» учитывайте следующее (см. изображение из шага 2):

- настройте размер рамки коррекции таким образом, чтобы она охватывала только зону «красных глаз»;
- при наличии нескольких объектов с эффектом «красных глаз» обязательно добавьте по одной зоне на каждый объект.

Удаление зон коррекции

1 Выберите пункт [Удалить зону].

1. Кнопкой **↑**, **↓**, **←** или **→** выберите пункт [Удалить зону].
2. Нажмите кнопку .

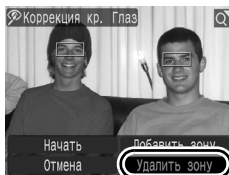

2 Настройте положение рамки коррекции.

1. Кнопкой **←** или **→** выберите рамку, которую требуется удалить.
- Выбранная рамка отображается зеленым цветом.



3 Удалите рамку.

1. Нажмите кнопку .
- Выбранная рамка исчезает.
- Для продолжения удаления зон повторите операции с шага 2.
- Завершив удаление зон, нажмите кнопку **MENU**.

Изменение размера изображений



Изображения, сохраненные с высоким разрешением, можно пересохранить с более низким разрешением.

M3	1600 × 1200 пикселей
S	640 × 480 пикселей
XS	320 × 240 пикселей

1 Выберите пункт [Изменить размер].

1. Нажмите кнопку **MENU**.
2. В меню кнопкой **↑** или **↓** выберите пункт **[Изменить размер]**.
3. Нажмите кнопку **FUNC./SET**.

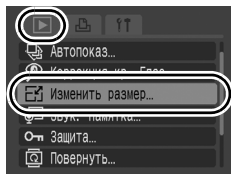

2 Выберите изображение.

1. Кнопкой **←** или **→** выберите изображение, размер которого требуется изменить.
 2. Нажмите кнопку **FUNC./SET**.
- Для изображений, размер которых не может быть изменен, кнопка **FUNC./SET** не работает.

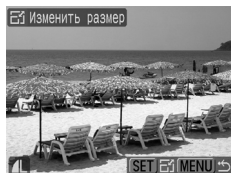

3 Выберите разрешение.

1. Кнопкой **←** или **→** выберите **M3**, **S** или **XS**.
2. Нажмите кнопку **FUNC./SET**.

- В зависимости от объема свободного места на карте памяти, выбор некоторых значений разрешения может быть невозможен.



4 Сохраните изображение.

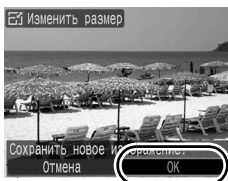

1. Кнопкой ◀ или ▶ выберите [OK].
2. Нажмите кнопку .
 - Изображение с измененным размером сохраняется в виде нового файла.
 - Если требуется изменить размер другого изображения, повторите операцию с шага 2.

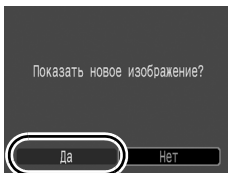

5 Выведите на экран сохраненное изображение.

1. Нажмите кнопку .
2. Кнопкой ◀ или ▶ выберите вариант [Да].
3. Нажмите кнопку .
 - При выборе варианта [Нет] производится возврат в меню показа.



Изменение размеров изображений, снятых в режимах  и , невозможно.

Добавление звуковых комментариев к изображению



В режиме воспроизведения к изображению можно добавлять звуковые комментарии (памятки) (длительностью до 1 мин). Звуковые данные сохраняются в формате WAVE.

1 Выберите пункт [Звук. памятка].

1. Нажмите кнопку .
2. В меню  кнопкой ▲ или ▼ выберите пункт [ Звук. памятка].
3. Нажмите кнопку .

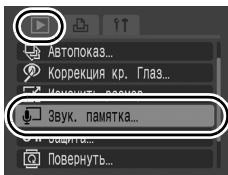

2 Выберите изображение.

1. Кнопкой ◀ или ▶ выберите изображение, к которому требуется добавить звуковой комментарий.
2. Нажмите кнопку .
 - Открывается панель управления звуковыми комментариями.



3 Запишите звуковой комментарий.

1. Кнопкой ◀ или ▶ выберите значок .
2. Нажмите кнопку .
 - Отображаются прошедшее и оставшееся время.
 - При нажатии кнопки **FUNC./SET** запись приостанавливается. При повторном нажатии этой кнопки запись возобновляется.
 - К одному изображению можно добавить звуковую запись длительностью до 1 мин.
 - Для завершения установки несколько раз нажмите кнопку **MENU**.







Панель звукового комментария

Прошедшее время/
Оставшееся время

Громкость
(Настраивается
кнопками ▲ и ▼)

Панель звукового комментария

Кнопкой ◀ или ▶ выберите требуемый вариант и нажмите кнопку **FUNC./SET**.

	Выход	Возврат на экран воспроизведения.
	Запись	Начало записи.
	Пауза	Приостановка записи или воспроизведения.
	Показать	Начало воспроизведения.
	Стереть	Стирание звуковых памяток. (Выберите вариант [Стереть] и на экране запроса подтверждения нажмите кнопку FUNC./SET .)



- Добавление звуковых комментариев к видеофильмам невозможно.
- Удаление звуковых комментариев к защищенным файлам невозможно.

Защита изображений



Ценные изображения и видеofilмы можно защитить от случайного стирания.

1 Выберите пункт [Защита].

1. Нажмите кнопку .
2. В меню кнопкой или выберите пункт [Защита].
3. Нажмите кнопку .

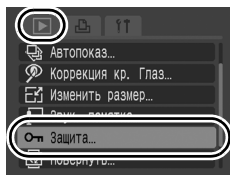

2 Защитите изображение.

1. Кнопкой или выберите защищаемое изображение.
2. Нажмите кнопку .

- При повторном нажатии кнопки **FUNC./SET** настройка отменяется.
- Установить защиту изображений можно также в индексном режиме.
- Для завершения установки несколько раз нажмите кнопку **MENU**.



Значок защиты

Стирание всех изображений



Можно стереть изображения с карты памяти.



- Помните, что стертые изображения невозможно восстановить. Будьте внимательны при стирании изображений.
- Эта функция не позволяет стирать защищенные изображения.

1 Выберите пункт [Стереть все].

1. Нажмите кнопку MENU.
2. В меню кнопкой ↑ или ↓ выберите пункт [Стереть все].
3. Нажмите кнопку FUNC SET.

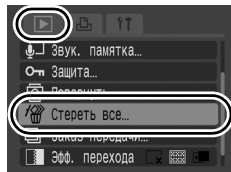

2 Сотрите изображения.

1. Кнопкой ← или → выберите [OK].
 2. Нажмите кнопку FUNC SET.
- Для выхода из операции без выполнения стирания выберите [Отмена].

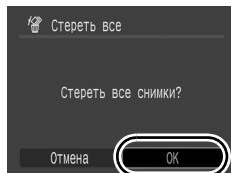

Если требуется стереть с карты памяти не только изображения, но и все остальные данные, отформатируйте карту памяти ([стр. 59](#)).

Параметры печати/передачи

Задание установок печати DPOF





С помощью камеры можно заранее выбрать на карте памяти изображения для печати и указать количество печатаемых экземпляров. Установки, используемые в камере, совместимы со стандартами формата заказа цифровой печати (DPOF). Это исключительно удобно для печати изображений на принтере, поддерживающем прямую печать, или для передачи изображений в фотоателье, поддерживающее стандарт DPOF.

Для карт памяти, на которых параметры печати заданы на другой DPOF-совместимой камере, может отображаться символ . Настройки, задаваемые на Вашей камере, затирают такие параметры.

Задание стиля печати

После задания стиля печати выберите изображения для печати. Возможны следующие настройки.

* Настройка по умолчанию



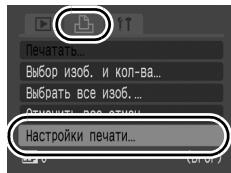

Тип печати	 Стандарт*	Печать по одному изображению на страницу.
	 Индекс	Печать отобранных изображений уменьшенного размера вместе в индексном формате.
	 Оба	Печать изображений в обоих форматах: стандартном и индексном.
 Дата (Вкл./Выкл.*)	Впечатывание даты.	
 Но. файла (Вкл./Выкл.*)	Впечатывание номера файла.	
Стереть DPOF (Вкл.*/Выкл.)	Сброс всех параметров печати после распечатки изображений.	

1 Выберите пункт [Настройки печати].



1. Нажмите кнопку .
2. Нажмите кнопку .
3. Кнопкой  или  выберите меню .
4. Кнопкой  или  выберите пункт [Настройки печати].
5. Нажмите кнопку .

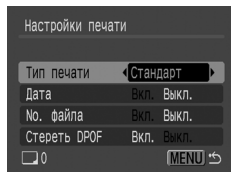

2 Подтвердите настройку.

1. Кнопкой  или  выберите пункт [Тип печати], [Дата], [No. файла] или [Стереть DPOF].
2. Кнопкой  или  выберите задаваемое значение.
3. Нажмите кнопку .



- Параметры «Дата» и «No. файла» следующим образом изменяются в соответствии с типом печати.
 - [Индекс]
Одновременное задание для параметров [Дата] и [No. файла] значения [Вкл.] невозможно.
 - [Стандарт] или [Оба]
Для параметров [Дата] и [No. файла] можно одновременно установить значения [Вкл.], однако печатаемая информация зависит от принтера.
- Печать более двух экземпляров
 1. На экране [Настройки печати] установите для параметра [Тип печати] значение [Стандарт] или [Оба].
 2. Выберите вариант [Выбор изоб. и кол-ва], выберите изображение для печати и нажмите кнопку **FUNC./SET**.
 3. Кнопкой  или  задайте количество экземпляров.
- Изображения, в которых проставлена дата с помощью функции  (Режим влечатывания даты на открытке) (стр. 72), всегда печатаются с датой, независимо от значения параметра [Дата]. В результате некоторые принтеры могут дважды напечатать дату на таких изображениях, если для параметра [Дата] задано значение [Вкл.].
- Дата печатается в формате, выбранном в меню [Дата/Время] (стр. 12).

Одиночные изображения

1 Выберите пункт [Выбор изоб. и кол-ва].

1. Нажмите кнопку .
2. Нажмите кнопку .
3. Кнопкой  или  выберите меню .
4. Кнопкой  или  выберите пункт [Выбор изоб. и кол-ва].
5. Нажмите кнопку .

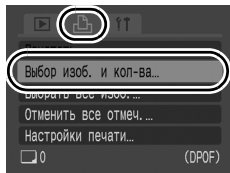

- При выборе варианта [Отменить все отмеч.] все настройки печати для изображений отменяются.

2 Выберите изображения.



- Способ выбора зависит от заданного типа печати ([стр. 154](#)).

Стандарт () / Оба (



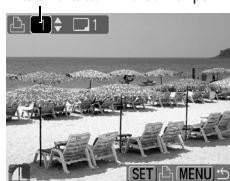

1. Кнопкой  или  выберите изображения.
2. Нажмите кнопку .
3. Кнопкой  или  выберите количество печатаемых экземпляров (макс. 99).
4. Нажмите кнопку .





Число печатаемых экземпляров



- Если камера подсоединена к принтеру, во время выбора изображения кнопка  подсвечивается синим цветом. Теперь нажмите кнопку  и убедитесь, что выбран вариант [Печатать], – при нажатии кнопки **FUNC./SET** начнется печать.

Индекс ()

1. Кнопкой  или  выберите изображения.
2. Выбор и отмена выбора производятся кнопкой .
3. Нажмите кнопку .

- Изображения можно также выбирать в индексном режиме.
- Если камера подсоединена к принтеру, во время выбора изображения кнопка   подсвечивается синим цветом. Теперь нажмите кнопку   и убедитесь, что выбран вариант [Печатать], – при нажатии кнопки **FUNC./SET** начнется печать.

Метка выбора для индексной печати





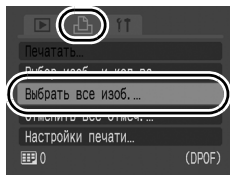

Все изображения на карте памяти

1 Выберите пункт [Выбрать все изоб.].

1. Нажмите кнопку .
2. Нажмите кнопку .
3. Кнопкой  или  выберите меню .
4. Кнопкой  или  выберите пункт [Выбрать все изоб.].
5. Нажмите кнопку .



- Задается печать по одному экземпляру каждого изображения.
- При выборе варианта [Отменить все отмеч.] все настройки печати для изображений отменяются.
- Если камера подсоединена к принтеру, включается синяя подсветка кнопки  . Теперь нажмите кнопку   и убедитесь, что выбран вариант [Печатать], – при нажатии кнопки **FUNC./SET** начнется печать.

2 Выберите вариант [OK].

1. Кнопкой ← или → выберите [OK].
2. Нажмите кнопку .

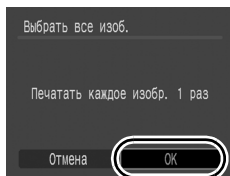

- Распечатки с некоторых принтеров или из некоторых фотоателье могут не соответствовать указанным параметрам печати.
- Задание параметров печати для видеофильмов невозможно.



- Изображения печатаются в порядке номеров их файлов.
- Можно выбрать максимум 998 изображений.
- Если для параметра [Тип печати] установлено значение [Оба], можно задать количество экземпляров. Если установлен тип [Индекс], задание количества экземпляров невозможно (печатается только один экземпляр).

Задание параметров передачи DPOF

Камера позволяет задать параметры изображений перед их загрузкой в компьютер. Инструкции по передаче изображений в компьютер см. во *Вводном руководстве по программному обеспечению*.

Используемые в камере параметры соответствуют стандартам DPOF.

Для карт памяти, на которых записаны параметры передачи, заданные на другой DPOF-совместимой камере, может отображаться символ . Настройки, задаваемые на Вашей камере, затирают такие параметры.



Одиночные изображения

1 Выберите пункт [Заказ передачи].

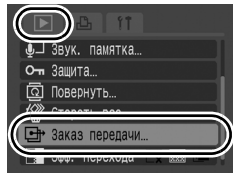
1. Нажмите кнопку .
2. Нажмите кнопку .
3. В меню  кнопкой  или  выберите пункт  [Заказ передачи].
4. Нажмите кнопку .





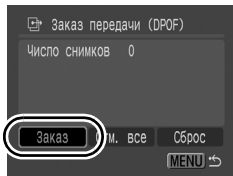

2 Выберите пункт [Заказ].

1. Кнопкой  или  выберите пункт [Заказ].
 2. Нажмите кнопку .
- При выборе варианта [Сброс] все параметры заказа передачи отменяются.



3 Выберите изображения.

1. Кнопкой  или  выберите изображения для передачи.
2. Нажмите кнопку .
 - При повторном нажатии кнопки **FUNC./SET** выбор отменяется.
 - Изображения можно также выбирать в индексном режиме.
3. Несколько раз нажмите кнопку .

Значок выбора для передачи



Все изображения на карте памяти

1 Выберите пункт [Заказ передачи].

1. Нажмите кнопку .
2. В меню  кнопкой  или  выберите пункт [ Заказ передачи].
3. Нажмите кнопку .

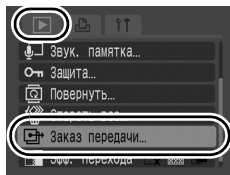

2 Выберите вариант [Отм. все].

1. Кнопкой  или  выберите [Отм. все].
 2. Нажмите кнопку .
- При выборе варианта [Сброс] все параметры заказа передачи отменяются.

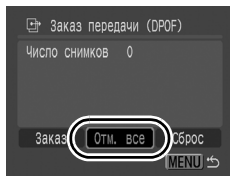

3 Выберите вариант [OK].

1. Кнопкой  или  выберите [OK].
2. Нажмите кнопку .
3. Несколько раз нажмите кнопку .

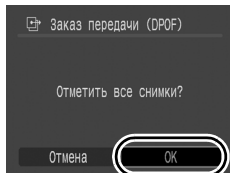

- Изображения передаются в порядке номеров их файлов.
- Можно выбрать максимум 998 изображений.

Подключение к телевизору

Съемка/воспроизведение с помощью телевизора



С помощью прилагаемого аудио/видеокабеля можно снимать или просматривать изображения с использованием телевизора.

1 Выключите камеру и телевизор.

2 Подсоедините аудио/видеокабель к разъему A/V OUT камеры.

- Откройте крышку разъемов, сдвинув ее влево, и полностью вставьте аудио/видеокабель.

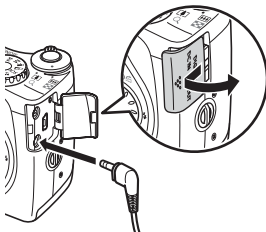

3 Подключите другие разъемы аудио/видеокабеля к разъемам VIDEO IN и AUDIO IN телевизора.

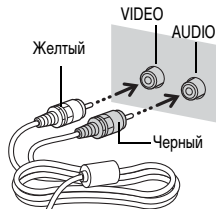

4 Включите телевизор и переключите его в режим видео.

5 Включите камеру.



- Формат видеосигнала (NTSC или PAL) можно переключить в соответствии с региональными стандартами (стр. 50). Установки по умолчанию зависят от региона.
 - NTSC: Япония, США, Канада, Тайвань и др.
 - PAL: Европа, Азия (кроме Тайваня), Океания и др.
- Если видеосистема установлена неверно, изображения с камеры могут отображаться неправильно.

Устранение неполадок

- Камера (стр. 162).
- При включении питания (стр. 163).
- ЖК-монитор (стр. 163).
- Съемка (стр. 165).
- Съемка видеофильмов (стр. 168).
- Воспроизведение (стр. 169).
- Элементы питания (стр. 170).
- Вывод на экран телевизора (стр. 171).
- Печать на принтере, поддерживающем прямую печать (стр. 171).

Камера

Камера не работает.

Не включено питание.	<ul style="list-style-type: none"> ● Нажмите кнопку ON/OFF (стр. 12).
Открыта крышка гнезда карты памяти/отсека элементов питания.	<ul style="list-style-type: none"> ● Убедитесь, что крышка гнезда карты памяти/отсека элементов питания надежно закрыта (стр. 9).
Элементы питания установлены в неправильной полярности.	<ul style="list-style-type: none"> ● Заново установите элементы питания в правильной полярности (стр. 8).
Элементы питания неправильного типа.	<ul style="list-style-type: none"> ● Используйте только новые щелочные элементы питания или NiMH аккумуляторы Canon типоразмера AA (стр. 182).
Низкий уровень заряда элементов питания, работа камеры невозможна. (Отображается сообщение «Поменяйте батарейки»).	<ul style="list-style-type: none"> ● Замените элементы питания камеры двумя новыми элементами питания или двумя полностью заряженными аккумуляторами (стр. 8). ● Используйте комплект сетевого питания ACK800 (приобретается дополнительно) (стр. 34, 186).
Плохой контакт между клеммами элементов питания и камерой.	<ul style="list-style-type: none"> ● Протрите клеммы элементов питания чистой сухой тканью. ● Несколько раз извлеките и заново установите элементы питания.

Слышен звук внутри камеры.

Изменено положение камеры (горизонтальное/вертикальное).

- Сработал механизм определения ориентации камеры. Это не является неисправностью.

При включении питания**Отображается сообщение «Карта заблокирована!».**

Язычок защиты от записи карты памяти SD или SDHC установлен в положение защиты от записи.

- Для записи на карту памяти, стирания с нее данных или ее форматирования сдвиньте язычок защиты от записи вверх (стр. 184).

Отображается меню «Дата/Время».

Разряжен литиевый элемент питания календаря.

- Замените литиевый элемент питания календаря (стр. 191).

Извлекался держатель элемента питания.

- Необходимо заново установить дату и время, так как эти настройки были потеряны (стр. 12).

ЖК-монитор**Дисплей выглядит темным.**

При ярком солнечном или другом освещении изображение на ЖК-мониторе может выглядеть темным.

- Это обычное явление для устройств, содержащих матрицы CCD (ПЗС), и не является неисправностью. Такое изображение не записывается при съемке фотографий, однако записывается при съемке видеofilьмов.

Изображение на дисплее мигает.

Изображение на дисплее мигает при съемке с флуоресцентным освещением.

- Это не является неисправностью камеры (мигание записывается при съемке видеofilьмов, но не фотографий).

На ЖК-мониторе появляется полоса света (пурпурно-красная).

Иногда появляется при съемке яркого объекта, например солнца или другого источника света.

- Это обычное явление для устройств, содержащих матрицы CCD (ПЗС), и не является неисправностью. Эта полоса света не записывается при съемке фотографий, однако записывается при съемке видеofilмов.

Появляется символ .

Вероятно, из-за недостаточной освещенности установлена длительная выдержка затвора.

- Установите для параметра [Режим IS] любое другое значение, кроме [Выкл.] (стр. 73).
- Увеличьте число ISO (стр. 110).
- Установите для параметра [Сдвиг авт. ISO] любое другое значение, кроме [Выкл.] (стр. 111).
- Выберите любой другой режим, кроме  (Вспышка выкл.) (стр. 111).
- Задайте режим автоспуска и установите камеру на штатив или аналогичное приспособление (стр. 65).

Появляется символ .

Отображается, если на карту памяти записаны настройки печати или передачи, заданные на другой DPOF-совместимой камере.

- Настройки, задаваемые на Вашей камере, затирают такие параметры (стр. 154, 159).

Видны шумы./Неравномерные движения объекта.

При съемке в темноте камера автоматически увеличивает яркость изображения на ЖК-мониторе, чтобы его было лучше видно (стр. 51).

- Это не оказывает влияния на записываемое изображение.



Съемка

Камера не снимает.

Камера находится в режиме воспроизведения или подключена к компьютеру/принтеру.	<ul style="list-style-type: none"> ● Переключитесь в режим съемки (стр. 14). ● Если камера была подсоединена к компьютеру или принтеру, переключитесь в режим съемки после отсоединения интерфейсного кабеля.
Вспышка заряжается.	<ul style="list-style-type: none"> ● После завершения зарядки индикатор постоянно горит оранжевым цветом. Теперь возможна съемка (стр. 43).
Карта памяти полностью заполнена.	<ul style="list-style-type: none"> ● Установите новую карту памяти (стр. 10). ● При необходимости загрузите изображения в компьютер, а затем сотрите их с карты памяти, чтобы освободить место.
Карта памяти не отформатирована должным образом.	<ul style="list-style-type: none"> ● Отформатируйте карту памяти (стр. 59). ● Если форматирование не помогает, возможно, что повреждены логические схемы карты памяти. Обратитесь в ближайшее отделение службы поддержки клиентов компании Canon.
Карта памяти SD или SDHC защищена от записи.	<ul style="list-style-type: none"> ● Передвиньте язычок защиты от записи вверх (стр. 184).

Изображение размытое или не в фокусе.

Смещение камеры при нажатии кнопки спуска затвора.	<ul style="list-style-type: none"> ● См. инструкции в пункте «Появляется символ » (стр. 164).
Для параметра [Подсветка AF] задано значение [Выкл.].	<ul style="list-style-type: none"> ● Если из-за недостаточной освещенности возникают сложности с фокусировкой, включается подсветка автофокусировки. Так как подсветка автофокусировки не работает, если она выключена, задайте для нее значение [Вкл.] (стр. 47). При использовании подсветки автофокусировки следите, чтобы не перекрывать луч подсветки пальцами.

Снимаемый объект находится за пределами диапазона фокусировки.	<ul style="list-style-type: none"> ● Производите съемку на допустимом расстоянии фокусировки (стр. 194). ● Возможно, в камере по ошибке включена ненужная функция (например, режим  (Макро) или  (Ручная фокусировка)). Отмените эту установку.
Объект сложен для фокусировки.	<ul style="list-style-type: none"> ● Используйте для съемки фиксацию фокусировки, фиксацию автофокусировки или ручную фокусировку (стр. 103).

Объект на записанном изображении слишком темный.

Освещенность недостаточна для съемки.	<ul style="list-style-type: none"> ● Поднимите встроенную вспышку для включения режима  (Вспышка вкл.) (стр. 65).
Недостаточная экспозиция объекта из-за слишком высокой яркости окружающего фона.	<ul style="list-style-type: none"> ● Установите положительное (+) значение компенсации экспозиции (стр. 114). ● Используйте функцию фиксации экспозиции или точечного замера (стр. 107, 115).
Объект расположен слишком далеко и не освещается вспышкой.	<ul style="list-style-type: none"> ● При использовании встроенной вспышки производите съемку на правильном расстоянии от объекта (стр. 195). ● Увеличьте число ISO, затем произведите съемку (стр. 110).

Объект на изображении слишком яркий, или на изображении имеются белые засвеченные области.





Объект расположен слишком близко и засвечивается вспышкой.	<ul style="list-style-type: none"> ● При использовании встроенной вспышки производите съемку на правильном расстоянии от объекта (стр. 195). ● Отрегулируйте мощность вспышки с помощью функции компенсации экспозиции при съемке со вспышкой (стр. 121). ● Включите ([Вкл.]) функцию «Безопасная FE» (стр. 124).
Избыточная экспозиция объекта из-за слишком низкой яркости окружающего фона.	<ul style="list-style-type: none"> ● Установите отрицательное (-) значение компенсации экспозиции (стр. 114). ● Используйте функцию фиксации экспозиции или точечного замера (стр. 107, 115).
Слишком яркий свет светит непосредственно в камеру или отражается от объекта.	<ul style="list-style-type: none"> ● Измените угол съемки.

Для вспышки установлен режим  (Вспышка вкл.).

- Выключите вспышку ( (Вспышка выкл.)), убрав ее в корпус (стр. 65).

Изображение содержит шумы.

Слишком высокое значение числа ISO.

- Высокие значения чувствительности ISO и настройка  (Высокая ISO Авто) могут привести к усилению шума на изображении. Для повышения качества изображения используйте как можно более низкое значение числа ISO (стр. 110).
- В режимах ,  и в подрежимах ,  режима **SCN**, а также при использовании режима «Сдвиг авт. ISO» число ISO увеличивается, и возможно появление шума.

На изображении видны белые точки.

Свет вспышки отражается от находящихся в воздухе частиц пыли или насекомых. Это особенно заметно при съемке в широкоугольном положении объектива или при увеличенной величине диафрагмы в режиме автоэкспозиции с приоритетом диафрагмы **Av**.

- Это обычное явление для цифровых камер, и оно не является неисправностью.

Глаза выглядят красными.

При использовании вспышки в темноте свет отражается от сетчатки глаз.

- Включите ([Вкл.]) функцию «Красн.глаз» в меню съемки (стр. 93). Для эффективной работы этой функции фотографируемые люди должны смотреть прямо на лампу уменьшения эффекта «красных глаз». Попросите фотографируемых смотреть прямо на лампу. Еще лучших результатов можно добиться, увеличив освещенность в помещении или подойдя ближе к объекту.
- Эффект «красных глаз» на изображениях можно исправить с помощью функции «Коррекция кр. глаз» (стр. 144).

Снизилась скорость серийной съемки.

Ухудшились характеристики карты памяти.

- Для повышения скорости серийной съемки рекомендуется отформатировать карту памяти в камере после сохранения всех хранящихся на ней изображений в компьютере (стр. 59).

Изображения медленно записываются на карту памяти.

Карта памяти была отформатирована в другом устройстве.

- Используйте карту памяти, отформатированную в этой камере (стр. 59).

Объектив не убирается.

Крышка гнезда карты памяти/ отсека элементов питания была открыта при включенном питании.

- Закрыв крышку гнезда карты памяти/ отсека элементов питания, включите и снова выключите питание (стр. 9).

Съемка видеофильмов

Неправильно отображается время записи, или съемка неожиданно останавливается.

Используются карты памяти следующих типов:

- карты памяти с низкой скоростью записи;
- карты памяти, отформатированные в другой камере или в компьютере;
- карты памяти, на которые многократно записывались и стирались изображения.

- Хотя во время съемки длительность записи может отображаться неправильно, видеофильм записывается на карту памяти правильно. Время записи будет отображаться правильно, если отформатировать карту памяти в этой камере (кроме карт памяти с низкой скоростью записи) (стр. 59).

На ЖК-мониторе отображается красный символ «!», и съемка автоматически останавливается.

Недостаточно места во встроенной памяти камеры.

- Попробуйте предпринять следующие меры:
 - перед съемкой отформатируйте карту памяти в режиме низкоуровневого форматирования (стр. 59);
 - уменьшите разрешение (стр. 82);
 - используйте карту с высокой скоростью записи (SDC-512MSH и т.п.).

Не работает зумирование.

Рычаг зумирования нажат во время съемки в режиме видеofilма.

- Установите требуемое фокусное расстояние до начала съемки в режиме видеofilма (стр. 60). Обратите внимание, что во время съемки можно использовать цифровой зум, но только в режиме видеосъемки «Стандартный».

Воспроизведение

Воспроизведение невозможно.

Произведена попытка воспроизвести изображения, снятые другой камерой или отредактированные на компьютере.

- Если изображения с компьютера не открываются в камере, попробуйте загрузить их в камеру с помощью прилагаемого программного обеспечения.

Имя файла было изменено на компьютере или было изменено местоположение файла.

- Задайте имя файла или его расположение в соответствии с форматом/структурой файлов в камере. Подробнее см. *Вводное руководство по программному обеспечению*.

Невозможно редактирование изображений.

Редактирование некоторых изображений, снятых другой камерой, может быть невозможно.

Неправильное воспроизведение видеofilмов.

В случае карт памяти с низкой скоростью чтения при воспроизведении видеofilмов, записанных с высокими разрешением, возможны кратковременные приостановки воспроизведения.

При воспроизведении видеофильма на недостаточно мощном компьютере возможен пропуск кадров или искажение звука.

Изображения, снятые данной камерой, могут неправильно воспроизводиться на других камерах.

Изображения медленно считываются с карты памяти.

Карта памяти была отформатирована в другом устройстве.

- Используйте карту памяти, отформатированную в этой камере (стр. 59).

Элементы питания

Элементы питания быстро разряжаются.

Не используется полная емкость элементов питания.

- См. раздел *Правила обращения с элементами питания* (стр. 182).

Элементы питания неправильного типа.

- Используйте только новые щелочные элементы питания или NiMH аккумуляторы Canon типоразмера AA (стр. 182).

Емкость элементов питания снизилась из-за низкой температуры окружающей среды.

- При съемке в холодную погоду перед использованием элементов питания согрейте их, например, положив в карман одежды.

Загрязнены клеммы элементов питания.

- Перед использованием хорошо протрите клеммы сухой тканью.
- Несколько раз извлеките и заново установите элементы питания.

При использовании NiMH аккумуляторов Canon типоразмера AA

Так как аккумуляторы не использовались более года, их емкость снизилась.

- Нормальная емкость восстановится после нескольких циклов полной зарядки и разрядки.

Закончился срок службы аккумуляторов.

- Замените оба аккумулятора новыми.

Вывод на экран телевизора

Изображение на экране телевизора искажено или отсутствует.

Установлена неправильная видеосистема.	● Установите видеосистему (NTSC или PAL), соответствующую телевизору (стр. 161).
Съемка в панорамном режиме.	● В режиме съемки панорам изображение не выводится на экран телевизора. Выберите другой режим съемки (стр. 84).

Печать на принтере, поддерживающем прямую печать

Печать невозможна.

Неправильное соединение камеры с принтером.	● Надежно соедините камеру и принтер с помощью указанного кабеля.
Не включено питание принтера.	● Включите питание принтера.
Неправильный способ подключения принтера.	● В меню  выберите пункт [Режим печати] и задайте для него значение [Авто] (стр. 50).

Список сообщений

Во время съемки или воспроизведения на ЖК-мониторе могут отображаться следующие сообщения. Сообщения, отображаемые при подключении к принтеру, см. в *Руководстве по прямой печати*.

Занят...

Производится запись изображения на карту памяти, или включается режим воспроизведения.

Производится восстановление значений по умолчанию для всех установок камеры и меню.

Нет карты памяти

При включении питания в камере отсутствует карта памяти или карта памяти установлена в неправильной ориентации ([стр. 10](#)).

Карта заблокирована!

Карта памяти SD или SDHC защищена от записи ([стр. 10](#)).

Не записывается!

При съемке изображения не установлена карта памяти, карта памяти установлена в неправильной ориентации или произведена попытка добавить комментарий к видеофильму.

Ошибка карты памяти

Вероятно, произошел сбой в работе карты памяти. Возможно, работоспособность карты памяти восстановится, если отформатировать ее в данной камере. Однако если данное сообщение об ошибке появляется даже при использовании карты памяти, входящей в комплект поставки камеры, обратитесь в службу поддержки клиентов компании Canon, так как это может свидетельствовать о неисправности камеры.

Карта памяти полна

Карта памяти полностью заполнена изображениями и дальнейшая съемка или сохранение невозможны, либо больше невозможно сохранение параметров изображений, файлов диктофона или звуковых комментариев.

Ошибка с названием!

Невозможно создать файл с данным именем, поскольку уже существует изображение с тем же именем, что и папка, которую пытается создать камера, либо достигнут максимально допустимый номер файла. В меню «Настройка» установите для параметра [Номер. файлов] значение [Автосброс]; можно также переписать в компьютер все изображения, которые требуется сохранить, и заново отформатировать карту памяти. Помните, что при форматировании будут стерты все изображения и другие данные.

Поменяйте батарейки

Уровень заряда элементов питания недостаточен для работы камеры. Немедленно замените оба элемента питания новыми щелочными элементами питания типоразмера AA или полностью заряженными NiMH аккумуляторами Сапоп типоразмера AA. См. также раздел *Правила обращения с элементами питания* (стр. 182).

Нет снимков

На карте памяти нет записанных изображений.

Снимок слишком большой

Произведена попытка просмотра изображения формата более 5616 × 3744 пиксела или с большим объемом данных.

Несовместимый JPEG

Произведена попытка просмотра несовместимого изображения JPEG (отредактированного на компьютере и т.п.).

RAW

Произведена попытка просмотра изображения RAW.

Неидентифицируемый снимок

Произведена попытка просмотра изображения с поврежденными данными, изображения специального типа, применяемого в камерах другого производителя, или изображения, загруженного в компьютер и измененного на нем.

Не увеличивается!

Произведена попытка увеличить кадр видеофильма или изображение, которое было снято другой камерой, записано в виде данных другого типа или отредактировано на компьютере.

Поворот невозможен!

Произведена попытка повернуть изображение, которое было снято другой камерой, записано в виде данных другого типа или отредактировано на компьютере.

Несовместимый WAVE

Добавление звукового комментария к данному изображению невозможно из-за неправильного типа данных существующего звукового комментария. Кроме того, невозможно воспроизведение звука.

Изобр. невозможно изменить

Произведена попытка изменить размеры или выполнить коррекцию «красных глаз» для видеofilьма или изображения, снятого другой камерой. Возможно также, что произведена попытка изменения размера изображения, уже уменьшенного до размера **XS** или снятого в режиме **W**.

Модификация невозможна

Невозможно применить коррекцию «красных глаз», так как они не обнаружены.

Не удается передать!

При передаче изображений в компьютер с помощью меню «Прямая передача» выбрано изображение с поврежденными данными или изображение, снятое другой камерой. Кроме того, возможно, произведена попытка выбрать видеofilьм, когда в меню «Прямая передача» выбран вариант [Обои].

Защищено!

Попытка стереть защищенное изображение, видеofilьм или звуковой комментарий.

Много пометок

Помечено слишком много изображений для печати или передачи. Дальнейшая обработка невозможна.

Не удается это закончить!

Невозможно сохранить часть параметров печати или передачи.

Не удается выбрать снимок

Вы попытались установить параметры печати для изображения, отличного от JPEG.

Ошибка коммуникации

Сбой загрузки изображений в компьютер из-за слишком большого количества изображений (прибл. 1000), записанных на карту памяти. Для загрузки изображений используйте устройство чтения карт с интерфейсом USB или адаптер PC Card.

Ошибка объектива. Откл./вкл.

Ввиду обнаружения ошибки во время перемещения объектива было автоматически выключено питание. Эта ошибка могла произойти, если Вы держали объектив во время его перемещения или если камера используется в местах с высоким содержанием пыли или песка в воздухе. Попробуйте включить питание и возобновить съемку или воспроизведение. Если данное сообщение сохраняется, обратитесь в службу поддержки клиентов компании Canon, так как возможна неисправность объектива.

Ехх

(хх: номер) Камера обнаружила ошибку. Выключите и снова включите питание, затем произведите съемку или попробуйте просмотреть изображение. Если снова появляется код ошибки, значит возникла неисправность. Запишите код и обратитесь в службу поддержки клиентов компании Canon. Если код ошибки появился сразу после съемки кадра, возможно, что изображение не было записано. Проверьте изображение в режиме воспроизведения.

Приложение

Меры безопасности

- Перед использованием камеры обязательно ознакомьтесь с правилами техники безопасности, приведенными ниже и в разделе «Меры предосторожности». Строго следите за соблюдением правил надлежащего обращения с камерой.
- Приведенные ниже меры предосторожности позволяют обеспечить безопасную и правильную эксплуатацию камеры и ее принадлежностей с целью предотвратить травмирование фотографа и прочих лиц, а также повреждение оборудования.
- Под оборудованием понимаются камера, элементы питания или аккумуляторы, зарядное устройство (продается отдельно) или компактный блок питания (продается отдельно).

⚠ Предостережения

Оборудование

- **Не направляйте камеру непосредственно на солнце или яркие источники света.**
- В противном случае возможно повреждение матрицы CCD (ПЗС) камеры.
- **Оборудование следует хранить в местах, недоступных для детей и подростков. Случайное повреждение оборудования ребенком может привести к серьезной травме.**
- Наручный ремень: попадание наручного ремня на шею ребенка может привести к удушью.
- Карта памяти: карту можно случайно проглотить. В этом случае немедленно обратитесь к врачу.

- **Не пытайтесь разобрать или изменить какую-либо часть оборудования, если это не предписывается настоящим Руководством.**
- **Для предотвращения риска поражения электрическим током не прикасайтесь к деталям вспышки, если она повреждена.**
- **Немедленно прекратите эксплуатацию оборудования в случае появления дыма или резкого запаха.**
- **Не допускайте попадания воды или других жидкостей на оборудование и не погружайте оборудование в какие-либо жидкости. В случае контакта наружной части камеры с жидкостью или содержащим соль воздухом протрите камеру мягкой абсорбирующей тканью.**

Продолжение эксплуатации оборудования может привести к возгоранию или поражению электрическим током. Немедленно выключите камеру, извлеките из нее элементы питания или отключите зарядное устройство либо компактный блок питания от электрической розетки. Обратитесь к дистрибьютору камеры или в ближайшее отделение службы поддержки клиентов компании Canon.

Оборудование

- Запрещается использовать вещества, содержащие спирт, бензин, растворители или прочие горючие вещества, для чистки и обслуживания оборудования.
- Запрещается отрезать или модифицировать кабель питания, ставить на него тяжелые предметы, а также использовать поврежденный кабель питания.
- Используйте только рекомендованные источники питания.
- Регулярно отсоединяйте кабель питания и удаляйте пыль и загрязнения, скапливающиеся на вилке, внутренних поверхностях электрической розетки и на окружающих областях.
- Запрещается прикасаться к сетевому кабелю влажными руками.

Продолжение эксплуатации оборудования может привести к возгоранию или поражению электрическим током.

Элементы питания

- Запрещается оставлять элементы питания вблизи от источников тепла или подвергать их прямому воздействию огня или нагреванию.
- Запрещается погружать элементы питания в пресную или морскую воду.
- Запрещается разбирать, модифицировать или нагревать элементы питания.
- Не допускайте падения элементов питания, а также значительных механических воздействий на них, которые могут привести к повреждению корпуса.
- Следует использовать только рекомендуемые элементы питания и принадлежности.

Несоблюдение этих требований может вызвать взрывы или протечки, ведущие к пожару, травмам и повреждению окружающей обстановки. При попадании в глаза, рот, на кожу или одежду веществ, вытекших в случае протекания элемента питания, немедленно смойте их водой и обратитесь к врачу.

Элементы питания

- **Во избежание пожара и прочих опасных ситуаций после завершения зарядки аккумулятора или после завершения работы с камерой отсоединяйте от камеры и от электрической розетки зарядное устройство и компактный блок питания.**
- **Во время зарядки не кладите на зарядное устройство никакие предметы (например, скатерти, ковры, постельное белье или подушки).**

Если устройство длительное время остается подключенным к электрической розетке, оно может перегреться и деформироваться, что, в свою очередь, может привести к возгоранию.

- **Для зарядки NiMH аккумуляторов Canon типоразмера AA используйте только рекомендованное зарядное устройство.**
- **Компактный блок питания предназначен исключительно для работы с данным оборудованием. Не используйте его с другими изделиями.**

Существует опасность перегрева и деформации, которые могут привести к возгоранию или поражению электрическим током.

- **Перед тем как выбросить элемент питания, заклейте его клеммы лентой или иным изоляционным материалом, чтобы предотвратить прямой контакт с другими объектами.**

Соприкосновение с металлическими деталями предметов в контейнере для мусора может привести к пожару или взрыву.

Прочее

- **Запрещается применять вспышку в непосредственной близости от глаз человека или животного. Воздействие света повышенной интенсивности, испускаемого вспышкой, может привести к ухудшению зрения.**

В частности, при съемке детей минимально допустимое расстояние до ребенка составляет 1 м.

- **Не подносите предметы, чувствительные к магнитным полям (например, кредитные карточки), к громкоговорителю камеры.**

В результате возможна потеря данных или выход предмета из строя.

⚠ Меры предосторожности

Оборудование

- **Оберегайте камеру от ударов и чрезмерных механических нагрузок и тряски, которые могут привести к травме фотографа или повреждению оборудования, переносимого или удерживаемого с помощью ремня.**
- **Будьте осторожны, чтобы не допускать ударов или сильного нажатия на торец объектива.**

Все упомянутое выше может привести к травме или повреждению оборудования.

- **Запрещается хранить оборудование во влажных или запыленных местах.**
- **Во время съемки не допускайте соприкосновения металлических объектов (например булавок или ключей) с контактами или вилкой зарядного устройства, а также загрязнения контактов или вилки.**

Это может привести к пожару, поражению электрическим током или другим повреждениям.

- **Не следует использовать, оставлять или хранить оборудование в местах, подверженных воздействию интенсивного солнечного света или высокой температуры, например на приборном щитке или в багажнике автомобиля.**
- **При использовании оборудования следите, чтобы его мощность не превышала номинальной нагрузочной способности электрической розетки или соединительных проводов. Не используйте оборудование, если поврежден его кабель или вилка, либо если вилка не до конца вставлена в электрическую розетку.**
- **Не используйте оборудование в помещениях с плохой вентиляцией.**

В противном случае возможна протечка, перегрев или взрыв элементов питания либо аккумуляторов, и, в результате, возникновение пожара или причинение ожогов и других травм. Высокая температура может также вызвать деформацию корпуса.

- **Если камера не будет использоваться в течение длительного времени, извлеките элементы питания или аккумуляторы из камеры или (в случае аккумуляторов) из зарядного устройства и храните оборудование в надежном месте.**

Если оставить элементы питания или аккумуляторы в камере, они могут протечь и повредить камеру.

- **Во время зарубежных путешествий не подсоединяйте компактные блоки питания и зарядные устройства к таким устройствам, как электрические трансформаторы, так как это может привести к неполадкам, перегреву, пожару, поражению электрическим током или травме.**

Вспышка

- Не используйте вспышку, если на ее поверхности находится грязь, пыль или другие загрязнения.
- Следите, чтобы в процессе съемки не закрывать вспышку пальцами или одеждой.

Возможно повреждение вспышки, может ощущаться запах дыма или будет слышен шум. В результате повышения температуры возможно повреждение вспышки.

- Не прикасайтесь к поверхности вспышки после съемки нескольких кадров непосредственно друг за другом.

В противном случае можно обжечься.

Предотвращение неполадок

Избегайте сильных магнитных полей

- Запрещается класть камеру в непосредственной близости от электродвигателей и прочего оборудования, генерирующего сильные электромагнитные поля.

Воздействие сильных электромагнитных полей может привести к неисправности или повреждению изображения.

Во избежание неполадок при работе с камерой не допускайте образования конденсата

- При быстром перемещении оборудования из зоны низкой температуры в зону высокой температуры для предотвращения конденсации влаги поместите оборудование в плотно закрывающийся пластиковый пакет; не извлекайте оборудование из пакета, пока его температура не сравняется с температурой окружающей среды.

Быстрое перемещение оборудования из зоны высокой температуры в зону низкой температуры может привести к образованию конденсата (капель воды) на внешних и внутренних поверхностях камеры.

Если происходит образование конденсата внутри камеры

- Немедленно прекратите пользоваться камерой.

Продолжение эксплуатации оборудования может привести к выходу его из строя. Извлеките из камеры карту памяти, а также элементы питания, аккумуляторы или компактный блок питания; перед возобновлением использования камеры подождите, пока влага полностью испарится.

Обращение с элементами питания

Уровень заряда элементов питания

Могут отображаться следующий значок и сообщение.



Низкий уровень заряда. Если планируется длительное использование камеры, как можно скорее замените элементы питания.

Поменяйте батарейки

Элементы питания полностью разряжены, и дальнейшая работа камеры невозможна. Незамедлительно замените элементы питания.

Правила обращения с элементами питания

- **Используйте в этой камере щелочные элементы питания или NiMH аккумуляторы Сапоп типоразмера AA (продаются отдельно).** Хотя применение никель-кадмиевых аккумуляторов типоразмера AA возможно, но они работают ненадежно и их использование не рекомендуется.
- **Так как характеристики щелочных элементов питания зависят от производителя, время работы камеры с приобретенными Вами элементами питания может быть меньше, чем с элементами питания, входящими в комплект поставки.**
- **При использовании камеры в холодную погоду или в течение длительного времени рекомендуется использовать NiMH аккумуляторы Сапоп типоразмера AA (продаются отдельно).**

Если используются щелочные элементы питания, время работы камеры при низкой температуре может сократиться. Кроме того, в связи с техническими характеристиками щелочных элементов питания они могут разряжаться быстрее, чем NiMH аккумуляторы.

- **Запрещается одновременно устанавливать новые и частично использованные элементы питания.**

Частично использованные элементы питания могут протечь.

- **Запрещается устанавливать элементы питания в обратной полярности (клеммы ⊕ и ⊖).**
- **Запрещается одновременно использовать элементы питания разных типов или разных производителей.**

- **Перед установкой элементов питания хорошо протрите их контакты сухой тканью.**

Если клеммы элемента питания испачканы жиром с пальцев или чем-либо иным, количество снимаемых кадров может существенно сократиться или может уменьшиться время работы камеры.

- **При низких температурах емкость элемента питания может уменьшиться и значок разряженного элемента питания () может появиться раньше, чем обычно.**

В таких условиях непосредственно перед использованием элемента питания согрейте его в кармане.

- **Не кладите элементы питания в один карман с металлическими предметами, например со связкой ключей.**

Возможно короткое замыкание элементов питания.

- **Если не предполагается использовать камеру в течение длительного периода, извлеките из нее элементы питания и храните их отдельно.**

Если оставить элементы питания в камере, возможно ее повреждение из-за протечки элементов питания.

ПРЕДОСТЕРЕЖЕНИЕ

Запрещается использовать поврежденные элементы питания или элементы питания с полностью или частично удаленной внешней изоляцией; такие элементы могут протечь, перегреться или взорваться. Перед установкой купленных в магазине элементов питания обязательно проверяйте их изоляцию, так как у некоторых элементов питания она может быть повреждена. Не используйте элементы питания с дефектной изоляцией.

Запрещается использовать элементы питания, аналогичные показанным ниже.



Элементы питания с полностью или частично удаленной электрической изоляцией.



Элементы питания с плоским положительным (+) контактом.



Элементы питания, отрицательный контакт которых имеет правильную форму (выступает из металлического основания), но изоляция не закрывает край металлического основания.

Правила обращения с картами памяти

Карта памяти SD или SDHC Язычок защиты от записи



Меры предосторожности при обращении

- Карты памяти представляют собой высокотехнологичные электронные устройства. Запрещается изгибать их, прикладывать к ним усилия или подвергать их ударам и вибрации.
- Запрещается разбирать или вносить изменения в конструкцию карты памяти.
- Не допускайте загрязнения расположенных на обратной стороне карты памяти контактов, попадания на них воды или соприкосновения с посторонними предметами. Не дотрагивайтесь до контактов руками или металлическими предметами.
- Не удаляйте исходную этикетку карты памяти и не закрывайте ее другой этикеткой или наклейкой.
- Делая записи на карте памяти, не используйте карандаш или шариковую ручку. Используйте только ручки с мягким пишущим узлом (например, с войлочным пишущим узлом).
- Не пользуйтесь картами памяти и не храните их в следующих местах:
 - в местах с повышенным количеством пыли или песка;
 - в местах с высокой влажностью и высокой температурой.
- Так как некоторые или все данные, записанные на карту памяти, могут быть повреждены или уничтожены в результате воздействия электрических шумов, статического электричества или неполадок камеры либо карты памяти, рекомендуется производить резервное копирование важных данных.

Форматирование

- **Имейте в виду, что при форматировании (инициализации) карты памяти с нее стираются все данные, в том числе защищенные изображения.**
- **Рекомендуется использовать карты памяти, отформатированные в этой камере.**
 - Карты памяти, входящие в комплект поставки камеры, не требуют дополнительного форматирования.
 - Сбои в работе камеры могут быть вызваны повреждением карты памяти. Повторное форматирование карты памяти может устранить неполадку.
 - В случае сбоев в работе карты памяти другого производителя (не Canon), проблема может разрешиться после повторного форматирования карты.
 - Карты памяти, отформатированные в другой камере, на компьютере или периферийном устройстве, могут неправильно функционировать в данной камере. В таком случае заново отформатируйте карту памяти в данной камере.
- **Если при форматировании в камере возникли сбои, выключите камеру и заново установите карту памяти. Затем включите камеру и повторите форматирование.**
- **Будьте осторожны при передаче или утилизации карты памяти. При форматировании карты памяти или при стирании с нее данных производится изменение только данных управления файлами – это не гарантирует полного удаления содержимого карты памяти.**

Во избежание утечки личной информации при утилизации карты памяти примите меры предосторожности, например физически уничтожьте карту памяти.

Комплекты питания (продаются отдельно)

Использование аккумуляторов

(комплект «Аккумуляторы и зарядное устройство» СВК4-300)

В комплект входят зарядное устройство и четыре никель-металлогидридных (NiMH) аккумулятора типоразмера AA. Зарядка аккумуляторов производится так, как показано ниже.

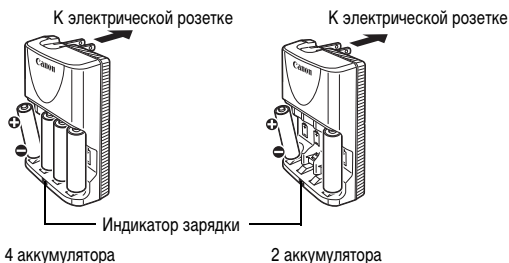

- После установки аккумуляторов вставьте зарядное устройство (СВ-5АН) в электрическую розетку или подсоедините кабель питания к зарядному устройству (СВ-5АНЕ, не показано) и вставьте вилку кабеля в электрическую розетку.
- После начала зарядки не устанавливайте для зарядки дополнительные аккумуляторы.
- Во время зарядки индикатор мигает, по завершении зарядки горит постоянно.



- Зарядное устройство СВ-5АН/СВ-5АНЕ предназначено для зарядки только NiMH аккумуляторов Сапоп типоразмера AA типов NB-3АН и NB-2АН. Не пытайтесь заряжать аккумуляторы других типов.
- Не устанавливайте совместно аккумуляторы, приобретенные в разное время или разряженные в разной степени. При зарядке аккумуляторов обязательно заряжайте оба аккумулятора одновременно.
- Не заряжайте полностью заряженные аккумуляторы, так как при этом возможно снижение их емкости или их повреждение. Также не следует заряжать аккумуляторы более 24 ч подряд.
- Не заряжайте аккумуляторы в замкнутом пространстве с хорошей теплоизоляцией.
- Заряжайте аккумуляторы только после появления на ЖК-мониторе сообщения «Поменяйте батарейки». Если регулярно заряжать частично разряженные аккумуляторы, их емкость может снизиться.



- В следующих ситуациях тщательно протрите клеммы аккумуляторов сухой тканью (клеммы могут быть загрязнены (жирные следы пальцев и т.п.)):
 - при существенном сокращении срока работы аккумуляторов;
 - при существенном уменьшении количества снимаемых кадров;
 - во время зарядки аккумуляторов (перед зарядкой два или три раза установите и извлеките аккумуляторы);
 - если зарядка заканчивается за несколько минут (индикатор зарядного устройства постоянно горит).
- Технические характеристики аккумуляторов таковы, что сразу после покупки и после длительного хранения полная зарядка аккумуляторов окажется невозможной. В этом случае полностью зарядите аккумуляторы, затем используйте аккумуляторы до их разрядки. После нескольких циклов емкость аккумуляторов восстановится.
- Для длительного хранения аккумуляторов (около 1 года) рекомендуется полностью разрядить аккумуляторы в камере и хранить их при комнатной температуре (0 – 30°C) и низкой влажности. При хранении полностью заряженных аккумуляторов возможно сокращение срока их службы или ухудшение технических характеристик. Повторяем, что если аккумуляторы не используются более 1 года, раз в год полностью заряжайте их и разряжайте в камере, затем убирайте на хранение.
- Если время работы от аккумуляторов значительно сократилось (даже когда клеммы аккумуляторов протерты и зарядка производилась до тех пор, пока индикатор зарядного устройства не начинал гореть постоянно), это может означать, что закончился срок службы аккумуляторов. Замените аккумуляторы новыми. При покупке новых аккумуляторов приобретайте NiMH аккумуляторы Canon типоразмера AA.
- Оставленные в камере или зарядном устройстве аккумуляторы могут привести к поломке в результате их протечки. Если аккумуляторы не используются, извлеките их из камеры или зарядного устройства и храните в сухом прохладном месте.



- Полная зарядка разряженных аккумуляторов в зарядном устройстве занимает приблизительно 4 ч 40 мин. Если в крайние гнезда зарядного устройства установлены два аккумулятора, зарядка занимает приблизительно 2 ч (по результатам испытаний в компании Canon). Заряжайте аккумуляторы только при температуре окружающего воздуха в диапазоне от 0 до 35°C.
- Время зарядки зависит от температуры окружающей среды и уровня заряда аккумулятора.
- Во время зарядки из зарядного устройства может быть слышен шум. Это не является неисправностью.
- Можно также использовать комплект СВК4-200 (аккумуляторы и зарядное устройство).

Комплект сетевого питания АСК800

При длительном использовании камеры или при подсоединении камеры к компьютеру рекомендуется использовать комплект сетевого питания АСК800 (приобретается дополнительно).



Перед подсоединением и отсоединением блока питания выключите камеру.

- 1** Подсоедините кабель питания к компактному блоку питания, затем вставьте вилку кабеля в электрическую розетку.

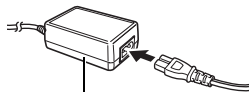

Компактный блок питания
CA-PS800

- 2** Откройте крышку разъемов, сдвинув ее влево, и подсоедините кабель к разъему DC IN.

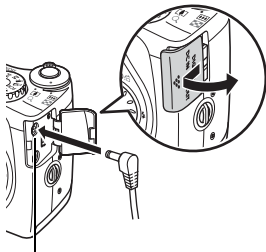

Разъем DC IN

Использование внешней вспышки (продается отдельно)

Вспышка повышенной мощности HF-DC1

Эта вспышка дополняет встроенную вспышку камеры, когда объект расположен слишком далеко для правильного освещения. Для закрепления камеры и вспышки повышенной мощности на монтажном кронштейне следуйте приведенным ниже инструкциям.

Помимо этих указаний, ознакомьтесь с инструкцией к вспышке.

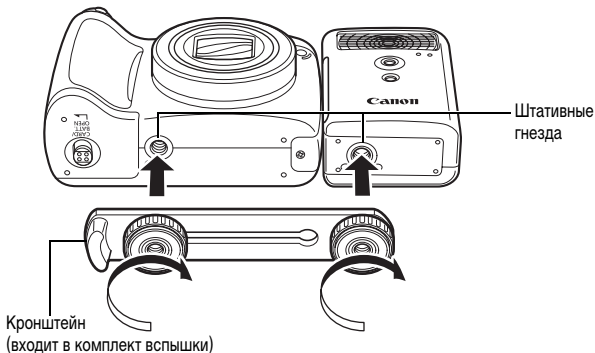

- Вспышка повышенной мощности не срабатывает в следующих случаях:
 - при съемке в режиме **M**;
 - если для параметра [Настр. вспышки] задано значение [Ручной].
- По мере разрядки элементов питания время зарядки вспышки увеличивается. После завершения работы со вспышкой обязательно устанавливайте переключатель питания/режима в положение [OFF] (Выкл.).
- Во время работы со вспышкой не дотрагивайтесь пальцами до окна вспышки или окон датчиков.
- Вспышка может сработать, если в непосредственной близости используется другая вспышка.
- Вспышка повышенной мощности может не срабатывать вне помещений при ярком солнечном освещении или при отсутствии отражающих объектов.

- При непрерывной съемке вспышка срабатывает только для первого кадра.
- Надежно затягивайте винты крепления, чтобы они не отвинтились. В противном случае камера и вспышка могут упасть и выйти из строя.



- Перед закреплением кронштейна вспышки убедитесь, что в нее установлен литиевый элемент питания (CR123A или DL123).
- Для правильного освещения объекта вспышка должна быть прижата к боковой стороне камеры и располагаться параллельно передней панели камеры.
- Штатив можно использовать даже при установленной вспышке.

■ Элементы питания

● Значительно снизилась емкость

В случае значительного уменьшения времени работы от элементов питания протрите клеммы сухой тканью. Возможно, клеммы испачканы пальцами.

● Использование при низких температурах

Приобретите запасной литиевый элемент питания (CR123A или DL123). Перед заменой элемента питания во вспышке рекомендуется подержать запасной элемент питания в теплом кармане.

● Вспышку не планируется использовать в течение длительного времени

Если оставить элементы питания во вспышке повышенной мощности, они могут протечь и повредить вспышку. Извлеките элементы питания из вспышки повышенной мощности и храните их в сухом прохладном месте.

Замена элемента питания календаря

Если при включении камеры появляется экран «Дата/Время» меню «Настройка», это означает, что разрядился элемент питания календаря и установки даты и времени потеряны. Приобретите новый плоский литиевый элемент питания (CR1220) и замените его, как указано ниже.

Элемент питания календаря устанавливается на заводе, поэтому после приобретения камеры он может прослужить меньше номинального срока службы.



Храните элементы питания календаря только в местах, недоступных для детей. Если ребенок проглотит элемент питания, немедленно обратитесь к врачу, так как едкая жидкость, содержащаяся в элементе питания, может повредить желудок и кишечник.

1 Убедитесь, что камера выключена.

2 Ногтем подцепите держатель элемента питания календаря и аккуратно потяните его вверх.

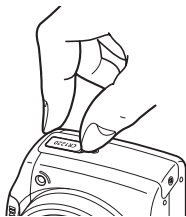

3 Извлеките держатель элемента питания в направлении стрелки.

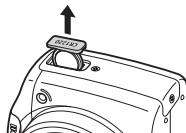

4 Извлеките элемент питания, потянув его вверх в направлении, показанном стрелкой.

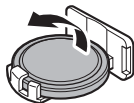

- 5** Установите новый элемент питания отрицательным (-) полюсом вверх.

Отрицательный (-) полюс



- 6** Установите на место держатель элемента питания.

- 7** При появлении меню «Дата/Время» установите дату и время (стр. 12).



Хотя при первом включении камеры после ее приобретения появляется меню «Дата/Время», заменять элемент питания календаря не требуется.

Если камера Вам больше не нужна, обязательно извлеките элемент питания календаря для утилизации в соответствии с порядком, установленным в Вашей стране.

Уход за камерой

Запрещается использовать для чистки камеры разбавители, бензин, моющие средства или воду. Эти вещества могут вызвать коробление или повреждение оборудования.

Корпус камеры

Аккуратно протирайте корпус камеры мягкой тканью или салфеткой для протирки стекол очков.

Объектив

Сначала удалите пыль и грязь с помощью груши для чистки объективов, затем удалите оставшуюся грязь, осторожно протерев объектив мягкой тканью.



Не допускается использование органических растворителей для чистки корпуса камеры или объектива. Если удалить загрязнение не удастся, обратитесь в ближайшее отделение службы поддержки клиентов компании Canon по адресу, указанному в гарантийном талоне на русском языке.

ЖК-монитор

Пыль и загрязнения следует удалять с помощью груши для чистки объективов. В случае необходимости для удаления стойких загрязнений осторожно протрите мягкой тканью или материалом для протирки стекол очков.



Не допускается прилагать усилия при протирке ЖК-монитора или надавливать на него. Это может привести к повреждению монитора или вызвать другие неполадки.

Технические характеристики

Все данные основаны на стандартных методах тестирования, применяемых компанией Canon. Технические характеристики могут быть изменены без уведомления.

PowerShot SX100 IS

(W): макс. широкоугольное положение (T): положение макс. телефото

Эффективное количество пикселей	: Прибл. 8,0 млн.
Датчик изображения	: Матрица CCD (ПЗС) 1/2,5 дюйма (общее количество пикселей: прибл. 8,3 млн.)
Объектив	: 6,0 (W) – 60 (T) мм (эквивалент для 35-миллиметровой фотопленки: 36 (W) – 360 (T) мм) f/2.8 (W) – f/4.3 (T)
Цифровой зум	: Прибл. 4,0x (макс. прибл. 40x в сочетании с оптическим зумом)
ЖК-монитор	: 2,5 дюйма, TFT ЖК-монитор на основе аморфного кремния, прибл. 172000 пикселей (охват изображения 100%) с широким углом зрения
Система автофокусировки	: Автофокусировка TTL Предусмотрены режимы фиксации фокусировки и ручной фокусировки Рамка автофокусировки: Опред. лица*/Центр** * Если лицо не обнаружено, используется 1 центральная точка. Рамку автофокусировки можно переместить и зафиксировать на указанном лице. ** Возможен выбор размера рамки автофокусировки
Диапазон фокусировки (от торца объектива)	: Обычный режим: 50 см – бесконечность (W), 1 м – бесконечность (T) Макро: 1 – 50 см (W) Ручная фокусировка: 1 см – бесконечность (W)/ 1 м – бесконечность (T) Дети&Дом. животные: 1 м – бесконечность (W/T)
Затвор	: Механический затвор + электронный затвор
Выдержка затвора	: 15 – 1/2500 с • Выдержка затвора зависит от режима съемки. • При большой выдержке затвора (1,3 с или более) используется функция шумопонижения.

Стабилизация изображения	: Сдвигом объектива Непрерывно/При съемке*/Панорама*/Выкл. * Только фотографии
Способ экспозамера	: Оценочный замер*, усредненный замер или точечный замер * Если выбрано значение [Опред. лица], также оценивается яркость лица.
Компенсация экспозиции	: ± 2 ступени с шагом 1/3 ступени Предусмотрена функция безопасного сдвига.
Число ISO (Стандартная выходная чувствительность, рекомендуемый показатель экспозиции)	: Авто*, Высокая ISO авто*, ISO 80/100/200/400/800/1600 * Оптимальная чувствительность устанавливается камерой автоматически.
Баланс белого	: Авто, Дневной свет, Облачно, Накаливания, Флуоресцент, Флуоресцент H или Ручной
Встроенная вспышка	: Авто, Вкл., Выкл. Предусмотрены компенсация мощности вспышки ($\pm 2,0$ ступени с шагом 1/3 ступени), уменьшение эффекта «красных глаз», установка мощности вспышки (3 ступени), фиксация экспозиции при съемке со вспышкой, синхронизация при длительной выдержке и безопасный сдвиг экспозиции при съемке со вспышкой.
Диапазон компенсации встроенной вспышки	: 50 см – 3,0 м (W), 50 см – 2,0 м (T) (Число ISO: Авто)
Режимы съемки	: Авто Зона творческих режимов: P Программный, Tv Приоритет выдержки, Av Приоритет диафрагмы, M Ручной Зона автоматических режимов: Портрет, Пейзаж, Ночная съемка, Дети&Дом. животные, Специальный сюжет* ¹ , Панорамный и Видео* ² * ¹ Ночной сюжет, Вечеринка, Листва, Снег, пляж, Фейерверк и Аквариум. * ² Стандартный и Компактный.
Серийная съемка	: Прибл. 1,3 кадра/с (в режиме высокого разрешения/хорошего качества) Прибл. 0,8 кадра/с (Серийная съемка AF) Прибл. 0,8 кадра/с (Серийная съемка LV)

Таймер автоспуска	: Спуск затвора производится с задержкой припл. 10 с/2 с, режим «Установка таймера»
Носитель изображения	: Карта памяти SD/карта памяти SDHC/карта памяти MultiMediaCard/MMCplus/карта памяти HC MMCplus
Формат файлов	: Стандарт файловой системы для камер Design rule for Camera File system, DPOF-совместимый
Тип данных	: Фотографии: Exif 2.2 (JPEG)* : Видеофильмы: AVI (изображение: Motion JPEG; звук: WAVE (моно)) : Звуковые комментарии: WAVE (моно) * Данная цифровая камера поддерживает стандарт Exif 2.2 (также называемый «Exif Print»). Exif Print является стандартом, предназначенным для улучшения связи между цифровыми камерами и принтерами. При подключении к принтеру, совместимому со стандартом Exif Print, используются и оптимизируются данные изображения, полученные камерой в момент съемки, что обеспечивает чрезвычайно высокое качество печати.
Компрессия	: Отлично, Хорошо, Нормально
Количество записываемых пикселей	: Высокое разрешение: 3264 × 2448 пикселей Среднее разрешение 1: 2592 × 1944 пиксела Среднее разрешение 2: 2048 × 1536 пикселей Среднее разрешение 3: 1600 × 1200 пикселей Низкое разрешение: 640 × 480 пикселей Открытка: 1600 × 1200 пикселей Широкоэкранный: 3264 × 1832 пиксела
(Видео)	: Стандартная: 640 × 480 пикселей, 30 кадров/с 640 × 480 пикселей, 30 кадров/с, LP 320 × 240 пикселей, 30 кадров/с Съемка возможна до полного заполнения карты памяти* ¹ (за один раз можно записать максимум 4 Гбайта)* ² Компактный: (съемка возможна в течение 3 мин) 160 × 120 пикселей, 15 кадров/с * ¹ Со сверхскоростными картами памяти (рекомендуется карта SDC-512 MSH). * ² Даже если объем видеофильма меньше 4 Гбайт, съемка останавливается, когда длительность видеофильма достигает 1 ч. В зависимости от емкости карты памяти и скорости записи данных на нее, съемка может остановиться до истечения 1 ч или до того, как объем записанных данных достигнет 4 Гбайт.

Звук	: Разрядность оцифровки: 8 бит Частота сэмплирования (дискретизации) Звуковые памятки и видеофильмы: 11 кГц
Дистанционная съемка	: Съемка возможна при подключении к компьютеру с использованием программного обеспечения из комплекта поставки.
Режимы воспроизведения	: Одиночное изображение (возможен вывод гистограммы), индексный режим (9 эскизов), с увеличением (прибл. 10x (макс.) на ЖК-мониторе, возможен переход между увеличенными изображениями вперед или назад), коррекция «красных глаз», быстрый переход (возможен переход на каждое десятое или сотое изображение, на первое изображение с определенной датой съемки, на видеофильм или на первое изображение в каждой папке; в индексном режиме одновременно отображаются 9 изображений), автопоказ, звуковые памятки (до 1 мин), видеофильм (возможно замедленное воспроизведение) или изменение размера.
Прямая печать	: Поддерживаются стандарты <i>PictBridge</i> , <i>Canon Direct Print</i> и <i>Bubble Jet Direct</i>
Интерфейс	: USB 2.0 Hi-Speed (mini-B), аудио/видеовыход (возможность выбора NTSC или PAL, монофонический звук)
Режимы связи	MTP, PTP
Источник питания	: 2 щелочных элемента питания AA 2 NiMH аккумулятора AA (NB4-300) (продаются отдельно) Комплект сетевого питания ACK800 (продается отдельно)
Рабочий диапазон температур	: 0 – 40 °C (0 – 35 °C при использовании аккумуляторов NB-3AH)
Рабочий диапазон относительной влажности	: 10 – 90%
Габариты (без выступающих деталей)	: 108,7 × 71,4 × 46,7 мм
Вес (только корпус камеры)	: Прибл. 265 г

Запас заряда элементов питания

	Количество снятых изображений	Время воспроизведения
	ЖК-монитор включен (На основе стандарта CIPA)	
Щелочные элементы питания AA (входят в комплект поставки камеры)	Прибл. 140 изображений	Прибл. 7 ч
NiMH аккумуляторы AA (NB-3АН (полностью заряженные))	Прибл. 400 изображений	Прибл. 10 ч

- Фактические значения зависят от условий съемки и установок камеры.
- Данные о режиме видеофильма не приводятся.
- При низких температурах емкость элементов питания или аккумуляторов может снизиться, поэтому символ низкого уровня заряда может появляться очень быстро. В этом случае перед использованием элементов питания или аккумуляторов рекомендуется согреть их в кармане.

Условия тестирования

Съемка: Нормальная температура ($23 \pm 2^\circ\text{C}$), нормальная относительная влажность ($50 \pm 20\%$), попеременная съемка в широкоугольном положении и положении телефото с интервалом 30 с, вспышка срабатывает при съемке каждого второго кадра, питание камеры выключается после съемки каждого десятого кадра. Питание выключается на значительное время*, затем снова включается, и процедура тестирования повторяется.

• Используется карта памяти производства компании SanDisk.

* Пока не восстановится нормальная температура элементов питания





















Воспроизведение: Нормальная температура ($23 \pm 2^\circ\text{C}$), нормальная относительная влажность ($50 \pm 20\%$), непрерывный просмотр со сменой кадров каждые 3 с.



См. раздел *Правила обращения с элементами питания* (стр. 182).

Карты памяти и их приблизительная емкость

: Карта памяти, входящая в комплект камеры

Разрешение	Компрессия	16 Мбайт	SDC-128M	SDC-512MSH
L (Высокое) 3264 × 2448 пикселей		3	35	139
		6	59	231
		13	123	479
M1 (Среднее 1) 2592 × 1944 пиксела		5	49	190
		9	87	339
		19	173	671
M2 (Среднее 2) 2048 × 1536 пикселей		8	76	295
		15	136	529
		30	269	1041
M3 (Среднее 3) 1600 × 1200 пикселей		13	121	471
		24	217	839
		47	411	1590
S (Низкое) 640 × 480 пикселей		52	460	1777
		81	711	2747
		128	1118	4317
 (Открытка) 1600 × 1200 пикселей		24	217	839
W (Широкоэкранный) 3264 × 1832 пиксела		5	47	183
		8	79	307
		18	166	642

-  Возможна главная непрерывная съемка (стр. 91), если карта памяти отформатирована в режиме низкоуровневого форматирования.
- Приведенные параметры отражают стандартные критерии съемки, установленные компанией Сапол. Фактические результаты могут изменяться в зависимости от фотографируемого объекта и условий съемки.





Видео





: Карта памяти, входящая в комплект камеры

	Разрешение/Скорость	16 Мбайт	SDC-128M	SDC-512MSH
 Стандартный	640 × 480 пикселей 30 кадров/с	6 с	1 мин 4 с	4 мин 9 с
	640 × 480 пикселей 30 кадров/с, LP	14 с	2 мин 7 с	8 мин 14 с
	320 × 240 пикселей 30 кадров/с	20 с	3 мин 1 с	11 мин 42 с
 Компактный	160 × 120 пикселей 15 кадров/с	1 мин 40 с	14 мин 29 с	55 мин 57 с

- Максимальная длительность видеоролика в режиме : 3 мин. Значения относятся к максимальному времени непрерывной съемки.

Объемы данных изображений (оценка)

Разрешение	Компрессия		
			
L 3264 × 2448 пикселей	3436 Кбайт	2060 Кбайт	980 Кбайт
M1 2592 × 1944 пикселя	2503 Кбайта	1395 Кбайт	695 Кбайт
M2 2048 × 1536 пикселей	1602 Кбайта	893 Кбайта	445 Кбайт
M3 1600 × 1200 пикселей	1002 Кбайта	558 Кбайт	278 Кбайт
S 640 × 480 пикселей	249 Кбайт	150 Кбайт	84 Кбайта
 1600 × 1200 пикселей	—	558 Кбайт	—
W 3264 × 1832 пикселя	2601 Кбайт	1540 Кбайт	736 Кбайт

	Разрешение	Скорость	Размер файла
 Стандартный	 640 × 480 пикселей	30 кадров/с	1920 Кбайт/с
		30 кадров/с, LP	960 Кбайт/с
	 320 × 240 пикселей	30 кадров/с	660 Кбайт/с
 Компактный	 160 × 120 пикселей	15 кадров/с	120 Кбайт/с

Карта MultiMediaCard

Интерфейс	Совместимый со стандартами MultiMediaCard
Габариты	32,0 × 24,0 × 1,4 мм
Вес	Прибл. 1,5 г

Карта памяти SD

Интерфейс	Совместимый со стандартами на карты памяти SD
Габариты	32,0 × 24,0 × 2,1 мм
Вес	Прибл. 2 г

NiMH аккумулятор NB-3AH

(Входит в состав отдельно продаваемого комплекта NiMH аккумуляторов NB4-300 или комплекта «аккумуляторы и зарядное устройство» СВК4-300)

Тип	Никель-металлогидридный аккумулятор типоразмера AA
Номинальное напряжение	1,2 В=
Номинальная емкость	2500 мАч (мин.: 2300 мАч)
Количество циклов зарядки	Прибл. 300
Рабочий диапазон температур	0 – 35 °С
Диаметр × длина	14,5 × 50,0 мм
Вес	Прибл. 30 г

Зарядное устройство СВ-5АН/СВ-5АНЕ

(Входит в состав отдельно продаваемого комплекта СВК4-300 (аккумуляторы и зарядное устройство))

Номинальные входные параметры	100 – 240 В~ (50/60 Гц)
Номинальные выходные параметры	565 мА* ¹ , 1275 мА* ²
Время зарядки	Прибл. 4 ч 40 мин* ¹ , прибл. 2 ч* ²
Рабочий диапазон температур	0 – 35°C
Габариты	65,0 × 105,0 × 27,5 мм
Вес (только корпус)	Прибл. 95 г

*1 При зарядке четырех аккумуляторов NB-3АН

*2 При зарядке двух аккумуляторов NB-3АН, установленных в крайние гнезда зарядного устройства

Компактный блок питания СА-PS800

(Входит в состав дополнительно приобретаемого комплекта сетевого питания АСК800)

Номинальные входные параметры	100 – 240 В~ (50/60 Гц)
Номинальные выходные параметры	3,15 В=, 20 А
Рабочий диапазон температур	0 – 40 °С
Габариты	42,6 × 104,4 × 31,4 мм
Вес	Прибл. 180 г (без кабеля питания)

Алфавитный указатель

АСК800	34, 188
DPOF	
Настройки печати	48
Параметры передачи	48, 159
FUNC./SET	40
HF-DC1	34, 189
MENU	40, 45

А

Авто	
Съемка	14
Автовыключение	49
Автопоказ	143
Автоспуск	67
Аудио/видеокабель	1

Б

Баланс белого	116
Безопасная FE	124
Безопасная MF	106
Безопасный зум	63
Безопасный сдвиг	47, 89

В

Величина диафрагмы	87, 88, 89, 90
Видеосистема	161
Видеофильм	
Воспроизведение	20, 139
Просмотр	20
Съемка	18, 79
Возобновление воспроизведения	17
Воспроизведение	17, 20
Использование телевизора	161
Вспышка	65
Вспышка повышенной мощности	189
Встраивание даты	72

Выбор лица	101
Выбор лица, кнопка	40
Выдержка затвора	86, 90
Выходной видеосигнал	50

Г

Гистограмма	57
Громк. затвора	48
Громк. работы	48
Громк. старта	48
Громк. таймера	48
Громкоговоритель	38
Громкость	48
Громкость воспроизведения	49

Д

Дата/Время	12
Детально	55
Дети&Дом. животные	76
Диск управления	41
Диск установки режима	14, 40, 75
Дополнительные принадлежности (продаются отдельно)	34

Е

Ед. изм. расст.	49
----------------------	----

Ж

ЖК-монитор	
Информация при воспроизведении	55
Информация при съемке	53
Использование ЖК-монитора	51
Ночной режим монитора	52

3

Загрузка изображений в компьютер	24
Заказ передачи DPOF	159
Заказ печати DPOF	
Выбор изображений	154
Стиль печати	154
Заставка	49
Защита	152
Звук операций	48
Звук. памятка	150
Значения по умолчанию	58
Зона сюжетных режимов	75
Зона творческих режимов	75
Зоны коррекции	
Добавить	147
Удаление	148
Зум точки MF	47, 105
Зумирование	60

И

Изменить размер	149
Индексный режим	134
Индикатор	43
Интерфейсный кабель	1, 22, 26
Информация при воспроизведении	55
Информация при съемке	53
Информация, отображаемая на ЖК-мониторе	51, 53

К

Кадр 3:2	47, 53, 127
Карта памяти	1
Обращение	184
Приблизительная емкость	199
Установка	10
Форматирование	59
Кнопка ON/OFF	14, 40
Кнопка «Печать/ загрузка»	23, 30, 40, 125

Кнопка спуска затвора	
Полное нажатие	15
Компактный блок питания	188, 202
Компенсация экспозиции	114
Компенсация экспозиции при съемке со вспышкой	122
Комплект поставки	1
Комплект сетевого питания АСК800	34, 188
Компрессия	70
Коррекция кр. глаз	48, 93, 144
Красн. глаз	46, 93

Л

Линии сетки	47, 53, 127
-------------------	-------------

М

Макро	66
Меню	
Кнопка MENU	45
Меню FUNC.	44, 46
Меню и настройки	44
Меню «Настройка»	45, 48
Меню «Печать»	45, 48
Меню показа	45, 48
Меню съемки	45, 46
Меню FUNC.	46
Меню «Настройка»	48
Меню «Печать»	48
Меню показа	48
Меню съемки	46
Микрофон	38
«Мои цвета»	119
Мощн. вспышки	123

Н

Наручный ремень	1, 9
Настройка вспышки	122
Номер файла	55, 131
Ночная съемка	76

Ночной режим монитора.....	52
Ночной сюжет	77

О

Объемы данных изображений (оценка).....	200
Опред. лица	98
Оптический зум.....	60
Открытие	71

П

Панорамный.....	83
Параметры передачи DPOF.....	159
Пейзаж	76
Переключатель режима.....	40
Переход.....	138
Печать	22, 154
Печать/загрузка.....	125
Питание	
Аккумуляторы	186
Компактный блок питания	188, 202
Плавная серийная съемка	91
Повернуть.....	141
Подсветка AF.....	47, 165
Положение телефото.....	60
Пользовательский баланс белого....	117
Помощь для кадрировки.....	47, 127
Портрет	76
Предупреждение о передержке	57
Проверка фокусировки.....	95
Программная AE	85
Просмотр снимка	16, 47
Использование телевизора	161
Прямая передача	29, 30

Р

Разрешение	53, 69, 82
Разъем DIGITAL.....	22, 26
Рамка автофокусировки.....	53, 97, 98
Рамка коррекции.....	144

Рамка точечного замера	53, 115
Режим IS	73
Режим автофокусировки	97
Режим воспроизведения	55
Режим проверки фокусировки.....	135
Режим съемки	
Доступные функции	208
Зона сюжетных режимов	75, 76
Видеофильм	79
Дети&Дом. животные	76
Ночная съемка.....	76
Панорамный	83
Пейзаж	76
Портрет	76
Специальный сюжет.....	77
Аквариум	78
Вечеринка	77
Листва	77
Ночной сюжет.....	77
Пляж	78
Снег	78
Фейерверк	78
Зона творческих режимов	75
Av.....	88
M.....	90
P.....	85
Tv.....	86
Режим экспозамера.....	115
Ручная фокусировка	105
Ручной	
Баланс белого	116
Режим съемки	90
Фокусировка.....	103
Рычаг зумирования	40

С

Сбросить всё	58
Сдвиг авт. ISO.....	111
Серийная съемка	91
Синхронизация вспышки при длительной выдержке	46, 94

- Создание папки для записи изображений..... 129
 Создать папку..... 129
 Сообщения..... 172
 Специальный сюжет..... 77
 Список меню 46
 Список сообщений..... 172
 Стандарт 55
 Стирание 153
 Все снимки 153
 Одиночные изображения 21
 Съемка 14
- Т**
- Техническое обслуживание..... 193
 Тихо 48
 Требования к системе..... 24
- У**
- Увеличение изображений 133
 Установка даты и времени..... 12
 Установки печати DPOF 154
 Устранение неполадок..... 162
 Уход за камерой..... 193
- Ф**
- Фиксация автофокусировки..... 103, 104
 Фиксация автоэкспозиции..... 107
 Фиксация фокусировки 103
 Фиксация экспозиции при съемке со вспышкой 109
 Фокусировка..... 15, 95, 98
 Формат 59
 Форматирование 58, 59
 Фотография
 Просмотр 17
 Съемка 14
 Функция автоповорота..... 128
- Функция стабилизации изображения..... 73
 Функция энергосбережения..... 43, 49
- Ц**
- Цифровой зум 61
 Цифровой зум/цифровой телеконвертер 61
 Цифровой телеконвертер..... 61
- Ч**
- Частота кадров 82
 Число ISO..... 110, 111
- Ш**
- Широкоугольное положение 60
- Э**
- Экспозиция 107, 114
 Элементы камеры и их назначение..... 38
 Элементы питания
 Аккумуляторы 182, 186
 Запас заряда 198
 Обращение 182
 Уровень заряда 182
 Установка..... 8
 Эффекты перехода..... 142
- Я**
- Язык 13, 50
 Яркость ЖК-монитора 52

Ограничение ответственности

- Несмотря на все усилия, приложенные для обеспечения полноты и точности информации, содержащейся в данном Руководстве, компания Canon не несет ответственности за возможные опечатки и упущения в документации.
- Компания Canon сохраняет за собой право в любое время изменять характеристики аппаратных средств и программного обеспечения, рассматриваемых в данном Руководстве, без предварительного уведомления.
- Никакая часть настоящего Руководства не может быть воспроизведена, передана, переписана, записана в систему поиска информации или переведена на какой-либо язык в какой бы то ни было форме и какими бы то ни было средствами без предварительного письменного согласия компании Canon.
- Компания Canon не дает никаких гарантий в отношении ущерба, причиненного порчей или потерей данных вследствие ошибочной эксплуатации или неисправности камеры, программного обеспечения, карт памяти SD (SD-карт), персональных компьютеров, периферийных устройств или использования иных карт, не являющихся SD-картами производства Canon.

Торговые марки

- Microsoft, Windows Vista и логотип Windows Vista являются торговыми марками корпорации Microsoft Corporation в США и/или других странах.
- Macintosh, логотип Mac, QuickTime и логотип QuickTime являются торговыми марками корпорации Apple Inc., зарегистрированными в США и/или других странах.
- Логотип SDHC является торговой маркой.

Функции, доступные в различных режимах съемки

Установите каждую функцию в соответствии с условиями съемки и произведите съемку. Здесь перечислены только функции, настройка которых изменяется в зависимости от режима съемки.

Функция		Режим съемки							
		M	Av	Tv	P		AUTO		
Компенсация экспозиции (стр. 114)		–	○	○	○	○	–	–	–
Число ISO (стр. 110)	Авто	–	○	○	○	○	○	○	○
	Высокая ISO авто	–	–	–	○	–	○	–	–
	ISO 80/100/200/400/800/1600	○	○	○	○	–	–	–	–
Баланс белого (стр. 116)	Авто	○	○	○	○	○	○	○	○
	Дневной свет, Облачно, Накаливания, Флуоресцент, Флуоресцент H, Ручной	○	○	○	○	○	–	○	○
Режим драйва (стр. 91, 67)	Покадровая съемка	○	○	○	○	○	○	○	○
	Серийная съемка	○	○	○	○	–	–	–	–
	Серийная съемка AF ¹⁾	○	○	○	○	–	–	–	–
	Таймер (2 с/10 с)	○	○	○	○	○	○	○	○
	Таймер (Ручной)	○	○	○	○	○	○	–	–
Мои цвета (стр. 119)		○	○	○	○	○	–	○	○
Компенсация экспозиции при съемке со вспышкой (стр. 122)		–	○	○	○	○	–	–	–
Управление мощностью вспышки (стр. 123)		○	○	○	–	–	–	–	–
Система экспозамера (стр. 115)	Оценочный	○	○	○	○	○	○	○	○
	Усредненный	○	○	○	○	–	–	–	–
	Точечный	○	○	○	○	–	–	–	–
Количество записываемых пикселей/компрессия (фотографии) (стр. 69, 70)		○	○	○	○	○ ²⁾	○	–	–
Количество записываемых пикселей/скорость (видеофильмы) (стр. 82)	640 × 480, 30 кадров/с / 30 кадров/с LP	–	–	–	–	–	–	○	–
	320 × 240, 30 кадров/с	–	–	–	–	–	–	○	–
	160 × 120, 15 кадров/с	–	–	–	–	–	–	–	○
Настройка Av/Tv (стр. 88, 86)		○	○ ³⁾	○ ⁴⁾	–	–	–	–	–
Сдвиг программы (стр. 108)		–	○	○	○	–	–	–	–
Фиксация AE/FE (фотографии) (стр. 107, 109)		–	○	○	○	–	–	–	–
Сдвиг экспозиции (видеофильмы) (стр. 81)		–	–	–	–	–	–	○	○
Область съемки (Макро) (стр. 66)		○	○	○	○	○	○	○	○
Ручная фокусировка (стр. 105)		○	○	○	○	–	–	○	○
Вспышка ⁵⁾ (стр. 65)	Авто	–	–	–	○	–	○	–	–
	Вкл.	○	○	○	○	○	–	–	–
	Выкл.	○	○	○	○	○	○	–	–
Настройка ЖК-монитора (стр. 51)	ЖК-монитор (нет информации)	○	○	○	○	–	○	○	○
	ЖК-монитор (вывод информации)	○	○	○	○	○	○	○	○
Выбор направления сшивки (вправо, влево) (стр. 83)		–	–	–	–	○	–	–	–

Функция		Режим съемки							
		M	Av	Tv	P		AUTO		
Зона AF (стр. 98)	Опред. лица	○	○	○	○	—	○	—	—
	Центр	○	○	○	○	○	○	○	○
Размер рамки AF (стр. 100)		○	○	○	○	—	—	—	—
Цифровой зум (стр. 61)	Стандартный	○	○	○	○	—	○	○	—
	Цифровой телеконвертер	○	○	○	○	—	○	—	—
Вспышка	Замедл. синхр. (стр. 94)	○ ⁶⁾	○	○ ⁶⁾	○	○	—	—	—
	Настройка вспышки (Выкл.) (стр. 121)	○ ⁷⁾	○	○	—	—	—	—	—
	Красный глаз (стр. 93)	○	○	○	○	○	○	—	—
Безопасная FE (стр. 124)		—	○	○	○	—	—	—	—
Безопасный сдвиг (стр. 89)		—	○	○	—	—	—	—	—
Сдвиг авт. ISO (стр. 111)	Кнопка / Вкл.	—	○	—	○	—	○	—	—
	Выкл.	○	○	○	○	○	○	○	○
Зум точки MF (стр. 105)		○	○	○	○	—	—	—	—
Безопасная MF (стр. 106)		○	○	○	○	—	—	○	○
Таймер (Устан. таймера) (стр. 68)		○	○	○	○	—	○	—	—
Режим автофокусировки (стр. 97)	Непрерывный	○	○	○	○	○	○	—	—
	Покадровый	○	○	○	○	○	○	○	○
Подсветка AF		○	○	○	○	○	○	○	○
Просмотр снимка (стр. 16)		○	○	○	○	○	○	—	—
Проверка инф. (стр. 95)	Выкл.	○	○	○	○	○	○	—	—
	Детально/Пров. фокус.	○	○	○	○	—	○	—	—
Помощь кадрир. (стр. 127)	Линии сетки	○	○	○	○	—	○	○	○
	Кадр 3:2/Оба	○	○	○	○	—	○	—	—
Режим IS (стр. 73)	Непрерывно	○	○	○	○	○	○	○	○
	При съемке/Панорама	○	○	○	○	○	○	—	—
Штамп даты (стр. 72)		○	○	○	○	—	○	—	—
Настройка кнопки (стр. 125)		○	○	○	○	○	○	○	○

○ : Возможна настройка или оптимальное значение автоматически устанавливается камерой. Как правило, в режиме «Панорамный» настройка доступна только для первого изображения.

— : Недоступно.

■ : Эти настройки сохраняются даже при выключении камеры.

- Если выбран режим «Ручная фокусировка» или , выберите значение «Серийная съемка LV».
- Режим печати даты на открытке и широкоэкранный режим недоступны.
- Можно установить только значение **Av** (Значение диафрагмы).
- Можно установить только значение **Tv** (Выдержка).
- Если вспышка опущена, она не срабатывает.
- Всегда установлено значение [Вкл.].
- Установка значения [Вкл.] невозможна.
- Доступно только в том случае, если для вспышки выбран режим [Вкл.].



Canon